

Fakir

STARKY PRO

- D** Hand- und Stielstaubsauger
- GB** Bagless Stick Vacuum Cleaner
- TR** İki Bir Arada Dik Elektrikli Süpürge



Fakir-Hausgeräte GmbH
Industriestraße 6
D-71665 Vaihingen / Enz
Postfach 1480
D-71657 Vaihingen / Enz
Tel.: +49 7042 / 912-0
Fax: +49 7042 / 912-360
www.fakir.de
info@fakir.de



© 2019 Fakir-Hausgeräte GmbH
Änderungen vorbehalten
36 21 994 9902 de

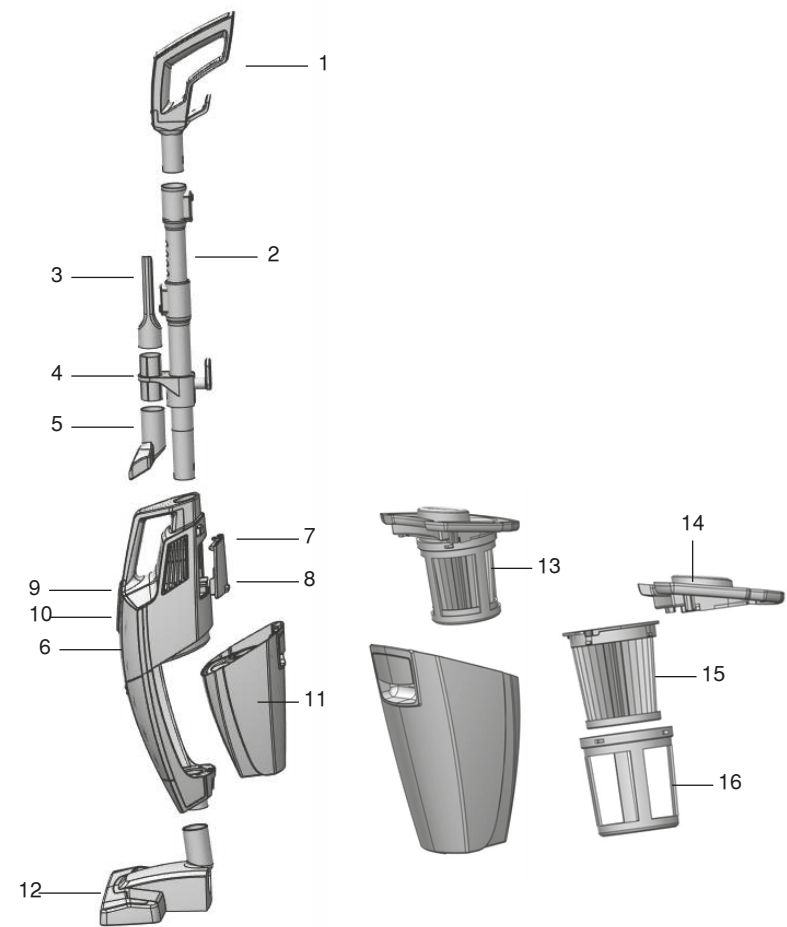

Informationen über die Bedienungsanleitung	4
Haftung	4
Hinweise zur Bedienungsanleitung	4
Anwendungsbereich	5
Bestimmungswidrige Verwendung	5
Elektrischer Strom	6
Im Gefahrenfall	8
Versand	8
Bei einem Defekt	8
Auspacken	9
Lieferumfang	9
Technische Daten	10
Überblick	10
Zusammenbau des Gerätes	11
Vor dem Gebrauch	12
Nach dem Saugen	15
Reinigen	16
Reinigung der Filter	17
Vorfiltersieb	17
EPA-Filter	17
Abluftfilter	17
Hilfe bei Störungen	19
Entsorgung nach Gebrauchsende	20
Transport	20
Garantie	21

Vielen Dank, dass Sie sich für den FAKIR STARKY PRO Zwei-in-Einem Stielstaubsauger entschieden haben. Unser Produkt wurde entwickelt und hergestellt, um Ihnen über viele Jahre einen störungsfreien Betrieb zu leisten

Informationen über die Bedienungsanleitung

Diese Bedienungsanleitung soll Ihnen den sicheren und bestmöglichen Umgang mit dem Gerät ermöglichen.

Für Ihre eigene und die Sicherheit anderer lesen Sie diese Bedienungsanleitung vor der ersten Benutzung des Gerätes vollständig durch.

Bewahren Sie diese Bedienungsanleitung für zukünftiges Nachschlagen an einem sicheren Ort auf.

Haftung

Für Schäden, die aufgrund der Nichtbeachtung der Bedienungsanleitung entstehen, übernehmen wir keine Haftung. Wird das Gerät zweckentfremdet, unsachgemäß bedient oder nicht fachgerecht repariert und gewartet, kann keine Haftung für eventuelle Schäden übernommen werden.

Hinweise zur Bedienungsanleitung



WARNUNG!

Kennzeichnet Hinweise, bei deren Nichtbeachtung die Gefahr der Verletzung oder des Todes besteht.



ACHTUNG!

Kennzeichnet Hinweise auf Gefahren, die Beschädigungen des Gerätes zur Folge haben können.



HINWEIS!

Hebt Tipps und andere nützliche Informationen in der Bedienungsanleitung hervor.

Dieses Gerät erfüllt die Anforderungen des Produktsicherheitsgesetzes-ProdS G- und des Energieverbrauchsrelevante -Produkte-Gesetz - EVPG-, sowie die EU-Richtlinien 2004/108/EG "Elektromagnetische Verträglichkeit" und 2006/95/EG "Niederspannungsrichtlinie", 2001/95/EG "Allgemeine Produktsicherheitsrichtlinie", 2011/65/EU "RoHS-Richtlinie", 2009/125/EG "Ökodesign Richtlinie". Das Gerät trägt auf dem Typenschild die CE-Kennzeichnung

Anwendungsbereich

Das Gerät darf nur im Haushalt eingesetzt werden. Zweckentfremdeter Einsatz des Geräts kann zu Schäden am Gerät führen. Es darf nur für die Trockenreinigung von Hart- und Textilböden, Teppichen, Polstermöbeln, Matratzen, Möbeln, Heizkörpern und Gardinen verwendet werden. Für einen einwandfreien Einsatz des Geräts müssen die Filter eingelegt sein. Das Gerät nur mit Original-Fakir-Zubehörteile verwenden. Jede weitere Verwendung gilt als nicht bestimmungsgemäß und ist untersagt.

Bestimmungswidrige Verwendung

Die hier aufgeführten Fälle nicht bestimmungsgemäßer Verwendung können zu Fehlfunktionen, Beschädigung des Gerätes oder Verletzungen führen:



WARNUNG!

- Diese Geräte können von Kindern ab 8 Jahren und darüber und von Personen mit verringerten physischen, sensorischen oder mentalen Fähigkeiten oder Mangel an Erfahrung und/oder Wissen benutzt werden, wenn sie beaufsichtigt werden oder bezüglich des sicheren Gebrauchs des Gerätes unterwiesen wurden und die daraus resultierenden Gefahren verstanden haben.
- Kinder dürfen nicht mit dem Gerät spielen.
- Reinigung und Benutzerwartung dürfen nicht durch Kinder ohne Beaufsichtigung durchgeführt werden.
- Halten Sie Verpackungsfolien von Kindern fern - Erstickungsgefahr!

**ACHTUNG!**

- Kurzschlussgefahr! Saugen Sie niemals Wasser und andere Flüssigkeiten, wie z.B. feuchte Teppich-Reinigungsmittel.
- Zerstörung der Filter! Saugen Sie niemals spitze Gegenstände, wie Glassplitter, Nägel, etc. Auch abbindende Stoffe, wie Gips oder Zement können Filter unbrauchbar machen.
- Beschädigung des Gerätes durch Regen und Schmutz! Verwenden und bewahren Sie das Gerät niemals im Freien auf.
- Gefahr der Überhitzung! Die Öffnungen des Gerätes immer frei lassen.

Elektrischer Strom**ACHTUNG!**

- Eine falsche Spannung kann das Gerät zerstören. Betreiben Sie das Gerät nur, wenn die auf dem Typenschild angegebene Spannung mit der Spannung in Ihrem Haushalt übereinstimmt.
- Die Steckdose muss über einen 16 A-Sicherungsautomaten abgesichert sein.
- Verwenden Sie nur Verlängerungskabel, die für die Leistungsaufnahme des Gerätes ausgelegt sind.

**WARNUNG!****Verletzungsgefahr durch Einsaugen:**

- Niemals Kleidungsstücke, Haare, Augen, Finger oder andere Körperteile einsaugen.
- Dieses Gerät ist nur zur Trockenanwendung bestimmt.
- Dieses Gerät ist nur für den Gebrauch und Aufbewahrung in Innenräumen bestimmt.
- Düsen und Rohr-Enden dürfen niemals in die Nähe von Augen und Ohren gelangen.
- Menschen oder Tiere dürfen mit dem Gerät nicht abgesaugt werden. Der Hersteller haftet nicht für evtl. Schäden, die durch nicht bestimmungsgemäßen Gebrauch oder falsche Bedienung verursacht werden.

**WARNUNG!****Gesundheitsgefährdung!**

- Dieses Gerät ist nicht für die Aufnahme von gesundheitsgefährdendem Staub geeignet.

Brand-und Explosionsgefahr!

- Saugen Sie niemals glühende Asche oder brennende Gegenstände, wie z.B. Zigaretten oder Streichhölzer.
- Verwenden Sie das Gerät niemals in der Nähe von explosiven oder leicht entzündlichen Stoffen.
- Saugen Sie niemals Lösungsmittel, explosive Gase oder Flüssigkeiten.

Im Gefahrenfall



WARNUNG!

Ziehen Sie im Gefahrenfall und bei Unfällen sofort den Stecker aus der Steckdose.

Versand

Versenden Sie das Gerät in der Originalverpackung oder einer ähnlich gut ausgepolsterten Verpackung, damit es keinen Schaden nimmt.

Bei einem Defekt



WARNUNG!

Betreiben Sie niemals ein defektes Gerät oder ein Gerät mit einem defekten Netzkabel. Es besteht die Gefahr eines elektrischen Schlags.

Bevor Sie sich an unseren Kundendienst wenden, prüfen Sie, ob Sie den Fehler selbst beseitigen können. >siehe Kapitel "Hilfe bei Störungen".



HINWEIS!

Wenn Sie einen Fehler nicht selbst beseitigen können oder im Falle einer geplanten Rücksendung, wenden Sie sich bitte im voraus an unsere Servicehotline:

Service-Hotline
01805 325474
18 Cent / Minute
aus dem Festnetz der deutschen Telekom
Vor dem Anruf unbedingt Artikel-Nr. und Geräte-/Modellbezeichnung bereit halten.
Diese Angaben finden Sie auf dem Typenschild des Gerätes.

**WARNUNG!**

Reparaturen und Wartungen dürfen nur von Fachkräften (z.B. Fakir- Kundendienst) durchgeführt werden. Dabei dürfen nur Original Fakir Ersatzteile eingesetzt werden. Nicht fachgerecht reparierte und gewartete Geräte stellen eine Gefahr für den Benutzer dar.

**WARNUNG!**

Prüfen Sie vor der Montage, ob der Netzstecker gezogen ist. Bei eingestecktem Netzstecker könnte das Gerät versehentlich eingeschaltet werden und Verletzungen verursachen.

**WARNUNG!**

Prüfen Sie das Gerät und das Netzkabel vor jeder Benutzung. Ein beschädigtes Gerät birgt Verletzungsrisiken und darf nicht verwendet werden.

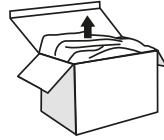
**Auspacken**

Packen Sie das Gerät aus und überprüfen Sie den Inhalt der Verpackung auf Vollständigkeit (siehe "Lieferumfang").

Geben Sie das Verpackungsmaterial sortenrein in die dafür vorgesehenen Sammelbehälter.

Sollten Sie einen Transportschaden bemerken, wenden Sie sich umgehend an Ihren Händler.

**WARNUNG!**

Verwenden Sie niemals ein defektes Gerät

**HINWEIS!**

Bewahren sie die Verpackung und Verpackungsmaterialien für spätere Transporte (z.B. für Umzüge, Service, etc.) auf

Lieferumfang

Hand- und Stielstaubsauger
Bodensaugdüse
Polsterdüse
Fugendüse
Bedienungsanleitung

Technische Daten	Starky Pro
Nennspannung	220 – 240 V
Unterdruck max:	21 kPa
Luftdurchsatz max:	31 l/s
Gewicht ca.	3,3 kg
Maße (H×B×T) ca.	114-134 x 28 x 15 cm
Staubbehältervol.	1,2 L

Überblick

- 1- Handgriff
- 2- Teleskoprohr
- 3- Fugendüse
- 4- Zubehörhalter
- 5- Polsterdüse
- 6- Motorgehäuse
- 7- Filterdeckel
- 8- Abluftfilter (ohne Abbildung)
- 9- EIN/AUS-Schalter
- 10- Kontrolleuchten
- 11- Staubbehälter
- 12- Bodensaugdüse
- 13- Filtereinsatz kpl.
- 14- Filterhalter
- 15- EPA-Filter
- 16- Vorfiltersieb

Marke
Modell
Art.-Nr.:
Nennleistungsaufnahme in W

Fakir
Starky Pro
36 21 003
700

Zusammenbau des Gerätes

1. Stecken Sie den Handgriff auf das Teleskoprohr ein bis es hörbar einrastet.
2. Stecken Sie das Teleskoprohr in die obere Öffnung am Staubsauger. Drücken Sie dabei auf den Knopf an der Rückseite. Vergewissern Sie sich, dass das Rohr einrastet.
3. Stecken Sie mit einer leichten Drehung die gewählte Düse auf die untere Aufnahme des Staubsaugers.
4. Sie können die Länge des Teleskoprohres individuell einstellen. Drücken Sie mit dem Daumen den Schieber am Teleskoprohr nach unten.
5. Ziehen bzw. drücken Sie das Saugrohr auf die gewünschte Länge.
6. Der Staubsauger ist jetzt betriebsbereit.

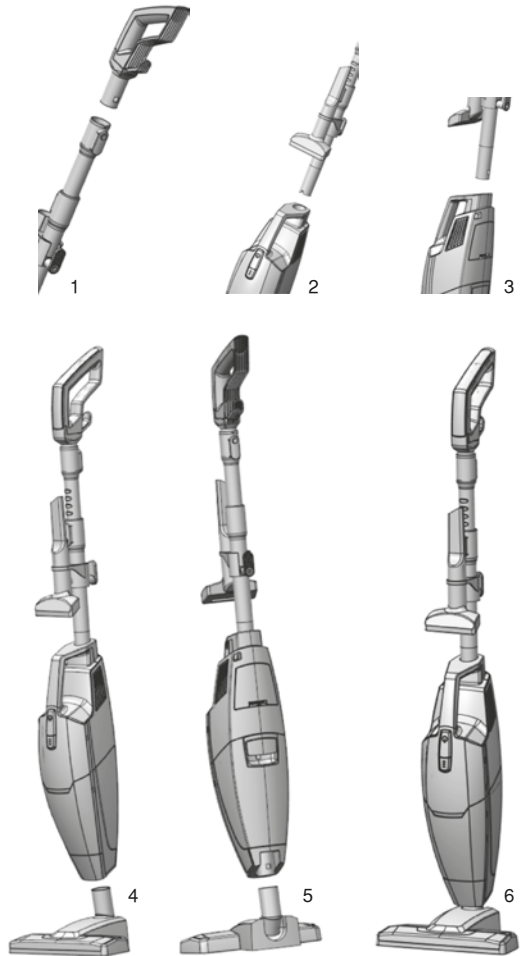

Vor dem Gebrauch



WARNUNG!

Prüfen Sie das Gerät und das Netzkabel vor jeder Benutzung. Ein beschädigtes Gerät birgt Verletzungsrisiken und darf nicht verwendet werden.

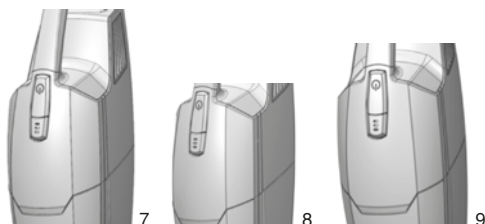

Achten Sie vor jeder Benutzung darauf, dass alle Filter richtig eingesetzt und nicht beschädigt sind

- Nehmen Sie das Netzanschlusskabel vollständig vom Gerät ab und stecken sie den Netzstecker in eine Steckdose. Am Gerät leuchtet die rote Stand By-Anzeige.
- Zum Einschalten des Gerätes betätigen Sie einmal die On/Off Taste und setzen damit das Gerät in Betrieb. Das Gerät arbeitet dabei mit halber Leistung (Stufe 1). Die LED leuchtet gelb. Falls Sie eine höhere Leistung benötigen, drücken Sie nochmal auf die On/Off Taste (2. Stufe) Die LED leuchtet grün. Das Gerät arbeitet dann mit der höchsten Leistungsstufe. Bei nochmaliger Betätigung der Taste können Sie das Gerät ausschalten.
Bilder 7,8 und 9



HINWEIS!

Beim Staubsaugen auf Teppichen empfehlen wir die erste Stufe. Beim Saugen auf Hartböden wird die zweite Stufe empfohlen.

Das Gerät kann auf viele verschiedene Arten genutzt werden.

Die abnehmbaren Teile können individuell miteinander kombiniert werden. (Teleskoprohr, Handgriff, Bodensaugdüse, Fugendüse, Polsterdüse).

1. Das Teleskoprohr kann an die untere Saugöffnung des Gerätes eingesetzt werden. Abb. 10,11 und 12. Damit können Sie auch schwer zugängliche Bereiche saugen. Es kann dann, je nach Anwendungszweck die Bodensaugdüse, Polsterdüse oder Fugendüse aufgesteckt werden. Bilder 13,14 und 15
2. Ebenso können Sie die Polster-oder Fugendüse aufstecken und das Gerät als Handstaubsauger verwenden. Bilder 16 und 17
3. Zur Anwendung als Tischsauger oder zum Absaugen von Polstern, Möbeln, etc, nehmen Sie das Teleskoprohr und die Bodendüse ab und stecken das gewünschte Zubehör auf. Abbildung 18:

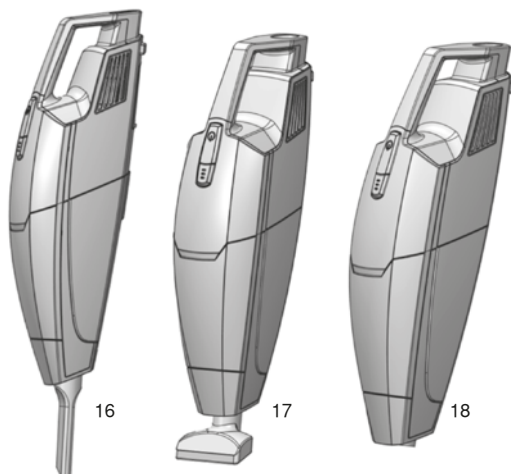
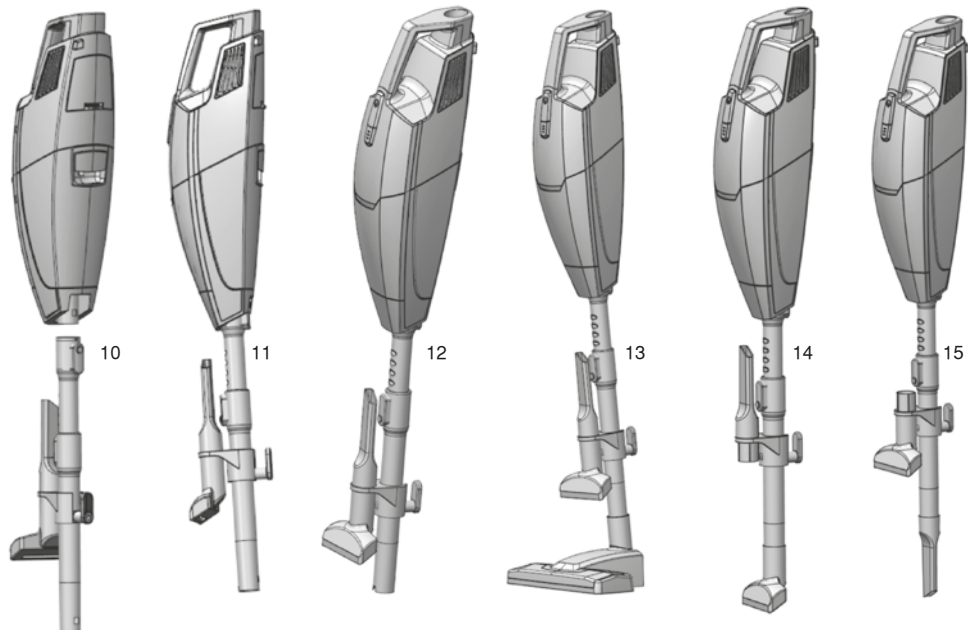

Nach dem Saugen



WARNUNG!

Schalten sie den Staubsauger an der EIN/AUS/- Taste aus und ziehen Sie den Netzstecker, bevor Sie mit der Reinigung und Pflege beginnen. So verhindern Sie dass das Gerät versehentlich eingeschaltet wird.

Führen sie die folgenden Schritte durch, sobald Sie mit dem Saugen aufhören. Lassen Sie das Gerät nie unbeaufsichtigt stehen.

- Bringen sie das Gerät in die senkrechte Lage
- Wickeln Sie das Netzanschlusskabel um den Kabelhalter am Griff und am Teleskoprohr.
- Zum Öffnen des Staubbehälters ziehen Sie die Entriegelungstaste des Staubbehälters (Abb. 19) auf der Rückseite des Gerätes heraus und entnehmen den Staubbehälter. (Abb. 20)
- Entnehmen Sie den Filterträger mit EPA-Filter und Vorfiltersieb aus dem Staubbehälter (Abb. 21) und entleeren Sie den Staubbehälter ordnungsgemäß im Restmüllbehälter.
- Den Schmutz der am Vorfiltersieb haftet schütteln Sie ebenfalls im Restmüllbehälter aus.

- Reinigen Sie die Innenseiten des Staubbehälters mit einem feuchten Tuch.
- Den Staubbehälter (mit eingesetzten Filtern) wieder passgenau in das Gehäuse einsetzen bis er hörbar einrastet. Es wird empfohlen den Staubbehälter nach jedem Gebrauch auszuleeren.

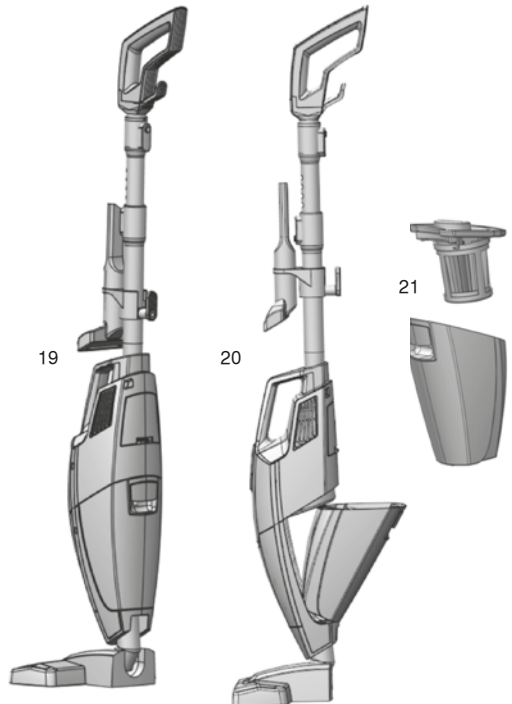

**HINWEIS!**

Wechselzyklus: EPA-Filter nach ca. 6 Monaten, bzw. bei starker Verschmutzung.

**HINWEIS!**

Bei vollem Staubbehälter oder bei verstopften Filtern, sowie Zubehör (Düsen) lässt die Saugleistung deutlich nach. Das gilt vor allem bei verstopftem EPA-Filter. Leeren Sie in diesem Fall den Staubbehälter, bzw. reinigen oder wechseln Sie die verstopften Filter aus oder beseitigen Sie die Verstopfung.

Reinigen

- Reinigen Sie das Gerät nur trocken oder mit einem feuchten Tuch.
- Auch den Filterraum können Sie nach Bedarf mit einem feuchten Tuch reinigen.
- Stellen Sie den Staubsauger zur Aufbewahrung an einen für Kinder unzugänglichen Ort

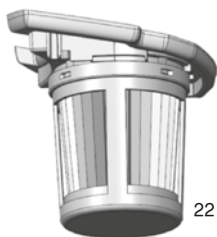

22



23

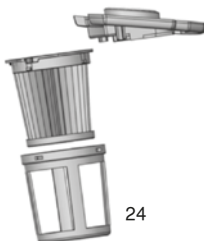

24

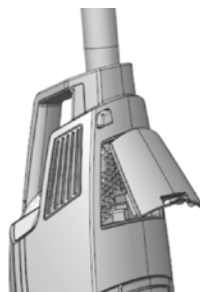

25

**ACHTUNG!**

Verwenden Sie keine Reinigungsmittel, Scheuermittel oder Alkohol. Diese würden das Gehäuse beschädigen.

**HINWEIS!**

Verwenden Sie nur Original Fakir-Filter. Nur so bleibt die ausgezeichnete Filterwirkung des Staubsaugers erhalten.

**WARNUNG!**

Setzen sie ihr Gerät nur in Betrieb, wenn alle Filter eingesetzt sind.

**ACHTUNG!**

Stellen Sie das Gerät nicht neben Wärmequellen und vermeiden Sie direkte Sonneneinstrahlung. Hitze kann den Staubsauger gefährden.

Reinigung der Filter

Das Gerät besitzt einen EPA-Filter, ein Vorfiltersieb und einen Abluftfilter. Alle Filter außer dem EPA-Filter können gewaschen werden, die Reinigungsempfehlungen sind nachstehend angegeben.

Schieben Sie den Filtereinsatz vom Filterträger (23)

Vorfiltersieb

Nehmen Sie den Vorfilter zur Reinigung ab und waschen Sie den ihn unter fließendem Wasser.

EPA-Filter

Befreien Sie den EPA-Filter vom Staub in dem Sie ihn am Rand des Müllbehälters mehrmals anstoßen, damit der Staub abfällt.

Abluftfilter

Den Abluftfilter sollten Sie nach ca. 6 Monaten oder nach starker Verschmutzung reinigen. Zur Entnahme des Abluftfilters öffnen Sie den Filterdeckel (25) an der Rückseite des Gerätes und entnehmen den Filter zur Reinigung oder zum Austausch. Der Abluftfilter kann ebenso unter fließendem Wasser gereinigt werden. Nach mehrmaliger Reinigung sollte er jedoch durch einen neuen ersetzt werden. Bevor Sie die Einzelteile und Filter wieder in den Staubbehälter einsetzen, achten Sie darauf, dass die Teile und der Staubbehälter vollständig trocken sind. Trocknen Sie die Filter und den Staubbehälter gegebenenfalls durch Benutzung einer Wärmequelle, z.B. eines Föhns.

Sehr geehrte Kundin, sehr geehrter Kunde, unsere Produkte unterliegen einer strengen Qualitätskontrolle. Sollte dieses Gerät trotzdem nicht einwandfrei funktionieren, bedauern wir dies sehr. Bevor Sie sich an unseren Kundendienst wenden, prüfen Sie, ob Sie den Fehler selbst beseitigen können.

**WARNUNG!**

Schalten Sie das Gerät aus und ziehen Sie den Netzstecker, bevor Sie mit der Fehlersuche beginnen. So verhindern Sie, dass das Gerät versehentlich eingeschaltet wird.

**HINWEIS!**

Wenn Sie einen Fehler nicht selbst beseitigen können oder im Falle einer geplanten Rücksendung, wenden Sie sich bitte im Voraus an unsere Servicehotline:

Service-Hotline
01805 325474
18 Cent / Minute
aus dem Festnetz der deutschen Telekom
Vor dem Anruf unbedingt
Geräte / Modellbezeichnung mit
7-stelliger Art.-Nr.
z.B 36 21 003 und
Fertigungsdatum 2015-05
(Diese Angaben finden Sie auf
dem Typenschild des Gerätes.)
oder die 7-stellige
Ersatzteil-Nummer bereit halten.

Hilfe bei Störungen

Fehler	Mögliche Ursache	Abhilfe
Gerät läuft nicht	<p>Stecker ist nicht eingesteckt oder Gerät ist nicht eingeschaltet.</p> <p>Steckdose führt keinen Strom.</p> <p>Stromkabel ist beschädigt.</p>	<p>Stecker einstecken und Gerät einschalten.</p> <p>Testen Sie den Bodenstaubsauger an einer anderen Steckdose, bei der Sie sicher sind, dass diese Strom führt.</p> <p>Lassen Sie das Kabel durch den Fakir Kundendienst ersetzen.</p>
Gerät nimmt keinen Schmutz auf.	<p>Staubbehälter ist voll.</p> <p>Filter sind verschmutzt.</p> <p>Düsen sind verstopft.</p> <p>Eingestellte Saugleistung ist dem Bodenbelag nicht angemessen.</p> <p>Aufgesteckte Düse ist dem Bodenbelag nicht angemessen.</p> <p>Umschalter Teppich/Hartboden steht in dem Belag nicht angemessener Stellung.</p>	<p>Staubbehälter leeren.</p> <p>Den entsprechenden Filter reinigen, bzw. wechseln.</p> <p>Entfernen Sie die Verstopfung.</p> <p>Passen Sie die Saugleistung an den Bodenbelag an.</p> <p>Stecken Sie die korrekte Düse auf.</p> <p>Passen Sie die Stellung des Umschalters Teppich/Hartboden an den Bodenbelag an.</p>
Gerät läuft ungewöhnlich laut.	<p>Eingesaugte Partikel versperren den Luftweg.</p>	<p>Entfernen Sie die Partikel.</p>

Entsorgung nach Gebrauchsende

Wenn das Gebrauchsende des Gerätes erreicht ist, insbesondere wenn Funktionsstörungen auftreten, machen Sie das ausgediente Gerät unbrauchbar, indem Sie den Netzstecker aus der Steckdose ziehen und das Stromkabel durchtrennen.



Entsorgen Sie das Gerät entsprechend der in Ihrem Land geltenden Umweltvorschriften.

Elektrische Abfälle dürfen nicht zusammen mit Haushaltsabfällen

entsorgt werden. Geben Sie das ausgediente Gerät bei einer zentralen Sammelstelle ab.

Die Verpackung des Gerätes besteht aus recyclingfähigen Materialien. Geben Sie diese sortenrein in die dafür vorgesehenen Sammelbehälter, damit sie der Wiederverwertung zugeführt werden können.

Wenden Sie sich für Ratschläge zum Recycling an Ihre Kommunalbehörde oder Ihren Händler.

Entsorgen Sie gebrauchte Staubbeutel und Filter im Hausmüll.

Dieses Gerät erfüllt die Anforderungen der Richtlinie 2012/19/EU - WEEE-Richtlinie -

Transport:

Transportieren Sie das Gerät wenn möglich in Originalverpackung oder in stabiler und weicher Verpackung, um es beim Transport vor Schaden zu schützen. Die originale Verpackung sollte gelagert werden.

Garantie

Für dieses Gerät leisten wir Garantie gemäß nachstehenden Bedingungen:

- 1- Der Käufer / die Käuferin hat seinen / ihren allgemeinen Wohnsitz / Firmensitz in der EU und das Gerät ist bei einem Fachhändler mit Sitz in Deutschland gekauft worden.
- 2- Wir verpflichten uns, das Gerät bei für Sie kostenfreier Einsendung an uns kostenlos in Stand zu setzen, wenn es infolge Material- oder Montagefehler innerhalb von 24 Monaten (bei gewerblicher Nutzung sowie bei Verwendung zu selbständig beruflichen Zwecken innerhalb von 12 Monaten) schadhaft / mangelhaft und uns innerhalb der Garantiefrist gemeldet wurde.
Voraussetzung für unsere Garantiepflicht ist stets eine sachgemäße Behandlung des Gerätes.
Die Garantiefristen beginnen mit dem Kaufdatum.
- 3- Teile, die einer natürlichen Abnutzung unterliegen (z.B. Antriebsriemen, Akkus, Batterien, Bürsten, Filter), fallen nicht unter die Garantie.
- 4- Der Garantieanspruch erlischt, wenn Eingriffe oder Reparaturen von Personen vorgenommen werden, die hierzu von uns nicht autorisiert sind. Ferner dürfen weder fremde Ersatz- oder Zubehörteile eingebaut werden.
- 5- Die Garantieleistung besteht vorzugsweise in der Instandsetzung bzw. im Austausch der defekten Teile. Reparaturen am Aufstellungsort können nur für stationär betriebene Großgeräte verlangt werden.
Zum Nachweis der Garantieansprüche ist die Rechnung oder Kassensquittung des Händlers mit Kaufdatum beizufügen.
- 6- Sofern eine Reparatur erfolglos war und der Schaden bzw. Mangel auch nach einer Nachbesserung nicht beseitigt werden kann, wird das Gerät durch ein gleichwertiges ersetzt. Ist weder eine Reparatur noch ein Ersatz möglich, besteht das Recht auf Rückgabe des Gerätes und Erstattung des Kaufpreises. Im Falle eines Umtauschs oder Erstattung des Kaufpreises kann für die Zeit des Gebrauchs ein Nutzungsentgelt geltend gemacht werden.
- 7- Garantieleistungen bewirken keine Verlängerung der Garantiefrist und setzen auch keine neue Garantiefrist in Gang. Die Garantiefrist für eingebaute Ersatzteile endet mit der Garantiefrist für das ganze Gerät.
- 8- Die vertraglichen bzw. gesetzlichen Regelungen zur Mangelbeseitigung bleiben von den Garantiebestimmungen unberührt.

Gültig ab 1. Juni 2014

Information about this operating manual	23
Liability	23
Information about this operating manual	23
Scope of application	24
Improper use	24
Electrical power	25
In case of danger	27
Shipment	27
In case of malfunction	27
Unpacking	28
Purchased parts package	28
Technical data	29
Overview	29
Assembly of the appliance	30
Before you start	31
After vacuuming	34
Cleaning	35
How to clean the filters	36
Pre-filter sifter	36
EPA filter	36
Exhaust air filter	36
Troubleshooting	38
Disposal after end of useful life	39
Transport	39
Warranty	40

Thank you for purchasing the FAKIR STARKY PRO One in Two Upright Vacuum Cleaner. Our product has been designed and produced to facilitate you a fault-free operation and usage for many years.

Information about this operating manual

The purpose of the present operating manual is to enable you to using the appliance in a safe manner that ensures optimal performance. For your own safety as well as for the safety of third persons, please read the operating manual carefully before starting to use the appliance for the first time. For reference, please keep this operating manual in a safe place.

Liability

The manufacturer does not assume any liability for all damages resulting from the non-compliance with the operating manual. If the appliance is either used in any other way than for the intended use, and/or improperly operated and/or not correctly repaired and serviced, no liability for any resulting damages shall be assumed.

Information about this operating manual

WARNING!

This symbol appears next to all instructions relating to safety at work wherever a potential danger to life or risk of injuries exists.

ATTENTION!

This symbol appears next to all instructions relating to dangers which may result in damages of appliance.

NOTE!

This symbol highlights special advices and other useful information included in this operating manual.

This appliance complies with requirements of the German Product Safety Act -ProdSG- and of the German Energy Consumption Relevant Devices Act - ESVG - as well as with the EU directives 2004/108/EC "Electromagnetic Compatibility" and 2006/95/EC "Low Voltage Directive", 2001/95/EC "General Product Safety", 2011/65/EU "RoHS Directive", 2009/125/EC "Ecodesign Directive". The device has the CE marking on its nameplate

Scope of application

The device is intended for household use only. Any usage for purposes other than intended may result in damages to the device. The application may only be used for dry-cleaning of the hard and carpeted floor, upholstered furniture, mattresses, furniture, radiators, and curtains. For a trouble-free and effectual use of the appliance, the filters must be inserted. Use the device with Fakir original spare parts only. Any differing usage is deemed deviating from the intended purpose and therefore prohibited.

Improper use

The below stated cases of usage for purposes other than intended may result in malfunctions, damages to the appliance or in injuries:



WARNING!

- These devices could be operated by children over 8 years old and persons with reduced physical, sensory, or mental capabilities or lacking the appropriate experience and/or knowledge if they are supervised or concerning the safe usage instructed and understood the resulting dangers.
- Children could not play with this device.
- Cleaning and maintenance could not be done by children without any supervision.
- Keep any packaging foils and bags far away from children - risk of suffocation.

**ATTENTION!**

- Danger of short circuit! Never try to vacuum water or other liquids, such as liquid carpet detergents.
- Danger of destroying the filters! Never try to vacuum sharp objects, such as glass shards, nails, etc.
Also any setting substances, such as hard plaster or cement, may render the filters inoperative
- Danger of damaging the device by rain or dirt! Never use or store the device out of doors.
- Danger of overheating! Do never block the opening slots of the device.

Electrical power**ATTENTION!**

- The inappropriate voltage may severely damage the appliance. Only operate the device, if the voltage value stated on the nameplate coincides with the voltage available in your household.
- The socket must be protected with 16 A automatic fuse.
- Use such extension cables only which are designed for the power input of the device.

**WARNING!**
Danger of electric shock!

- Do never touch the plug with wet hands.
- Never pull the device cable, but always hold the plug directly to pull it out the socket.
- The cable must not be bent, jammed, pulled over sharp edges, nor driven over, neither must it come into contact with any heat sources.
- If the appliance cable has been damaged, it must be replaced by either the manufacturer, or its customer service, or by similarly qualified persons, in order to prevent possible dangers.
- Do never put the device in operation, if the device housing shows visible damages, if there is any suspicion of a defect (for example after the device was dropped down), or if the power cable is damaged.
- Do never use a damaged extension cable.

**WARNING!****Risk of injury during Cleaning:**

- Never vacuum in clothes, hairs, eyes, fingers or other body parts.
- This device is only for dry use defined.
- This device is for indoor usage and storage defined.
- Brush ends and tube ends should be never close to eyes or ears.
- People and animals must never be vacuumed by this device. The manufacturer is not liable for any damage caused by not intended usage or wrong service.

**WARNING!****Health hazard!**

- This device is not qualified for suction of health hazard dust.

Fire and explosion risk!

- Never vacuum embers or burning objects like cigarettes or matches.
- Never use the device close to explosive or easy inflammable substances.
- Never vacuum any solvents, explosive gases or liquids.

In case of danger**WARNING!**

In case of danger or emergencies, disconnect the plug from the socket at once.

Shipment

Always put the appliance into the original packaging box or similarly well padded packaging to prevent any damages

In case of malfunction**WARNING!**

Never use a defective appliance or an appliance with a damaged power cable. There is a danger of electrical shock.

Before contacting our customer service, please check, whether you could solve the problem by yourself.

> see chapter "Troubleshooting".

**NOTE!**

If you cannot solve the problem without help or if you plan to return the device, please contact our service hotline in advance.

Service hotline
01805 325474

18 cent/minute
from fixed-line network of the
German
Telekom

Before calling, please have the
article no. and
the appliance / model name
ready.

You find all required information
on the Appliance nameplate

**WARNING!**

Any repair and maintenance work must be performed by skilled personnel (e.g. Fakir customer service staff) only. For this purpose, Fakir original spare parts must be used only. Devices which have not been repaired and serviced in an appropriated way may pose a danger for their users.

**WARNING!**

Before assembling, always check whether the plug has been disconnected from the socket. For in case of the plug connected to the mains, the appliance might inadvertently be switched on and cause injuries.

**WARNING!**

Before every use, always check the appliance and its power cable. A damaged device may pose the risk of injuries and must not be used.

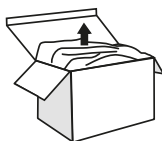
**Unpacking**

Please unpack the device and check the package content for completeness (see “Purchased parts package”). Dispose the correctly sorted packaging material into the collection containers intended for that purpose.

Should you notice any transport damage, please contact your retail dealer without delay.

**WARNING!**

Do never use a defective device

**NOTE!**

Please keep the packaging box and any packaging material for future transports (such as moving into another apartment, reshipment, maintenance, etc.).

Purchased parts package

Handheld/upright vacuum cleaner
 Floor suction nozzle
 Upholstery nozzle
 Joint nozzle
 Operating manual

Technical data	Starky Pro
Current	220 – 240 V
Vacuum max:	21 kPa
Airflow max:	31 l/s
Weight	3,3 kg
Dimesnions	114-134 x 28 x 15 cm
Dust bin capacity	1,2 L

Overview

- 1- handle grip
- 2- telescopic tube
- 3- joint nozzle
- 4- accessory holder
- 5- upholstery nozzle
- 6- engine housing
- 7- filter lid
- 8- exhaust air filter (without image)
- 9- ON/OFF switch
- 10- control lights
- 11- dust container
- 12- floor suction nozzle
- 13- Filterset complete
- 14- Filter holder
- 15- EPA-filter
- 16- EPA cover

Brand	Fakir
Model	Starky Pro
Art no.:	36 21 003
Nominal power consumption in W	700

Assembly of the appliance

1. Attach the handle grip at the telescopic tube until it has audibly snapped into place.
2. Insert the telescopic tube into the upper opening at the vacuum cleaner body. While doing so, please press the button on the reverse side. Make sure that the tube has properly snapped into place.
3. Attach the selected nozzle to the lower vacuum cleaner mounting while turning the former slightly.
4. You may adjust the length of the telescopic tube according to your own needs. Press the slide plate at the telescopic tube downwards using your thumb.
5. Pull out the suction tube up the desired length or push it in accordingly.
6. The vacuum cleaner is now ready for use.

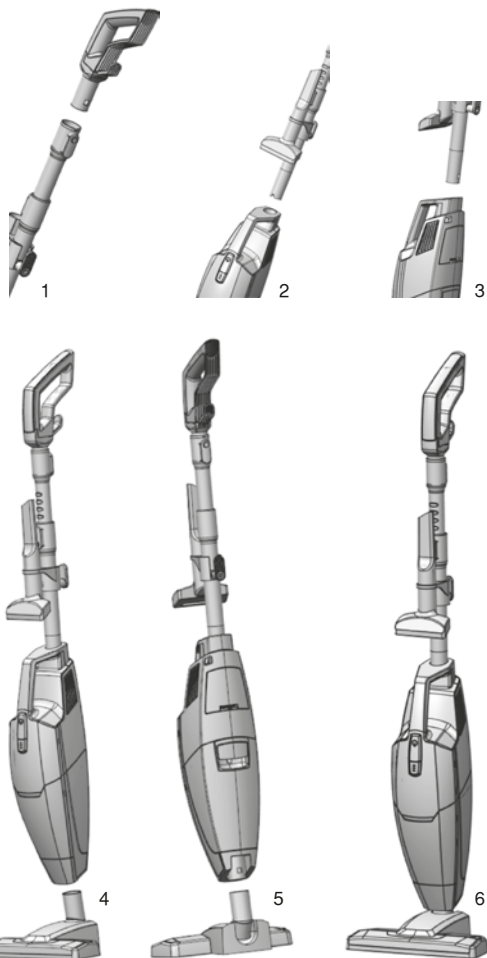

Before you start



WARNING!

Before every use, always check the appliance and its power cable. A damaged device may pose the risk of injuries and must not be used.

Prior to any use, make sure that all filters are installed correctly and undamaged.

- Take the whole power cable attached to the device and connect its plug to the mains socket. On the appliance, the red standby indicator lights up.
- To switch the device on, press the On/Off button once, now the vacuum cleaner is put into operation. At that point, the appliance operates at half power (level 1). The LED flashes yellow. If you need a higher power level, press again the On/Off button (level 2). The LED flashes green. Now, the appliance operates at the highest power level. By pressing the button one more time, you can switch off the appliance. Figures 7, 8, and 9

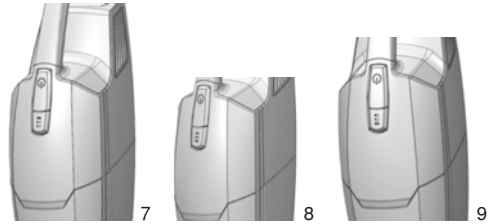

NOTE!

For vacuuming carpets, we recommend level 1. For vacuuming hard floors, the second level is recommended.

The device can be used in many different ways.

The removable parts may individually be combined with each other. (Telescopic tube, handle grip, floor suction nozzle, joint nozzle, upholstery nozzle).

1. The telescopic tube can be inserted into the lower suction opening of the device. Figures 10, 11, and 12 This enables you to vacuum even such areas that are difficult to access. Then, according to the application purpose, either the floor suction nozzle, or the upholstery nozzle, or joint nozzle may be attached. Figures 13, 14, and 15
2. In addition, you might attach the either the upholstery or joint nozzle use the device as a handheld vacuum cleaner (dustbuster). Figures 16 and 17
3. For using it as table vacuum cleaner or for vacuuming upholstery, furniture, etc., remove the telescopic tube and the floor nozzle, and then attach the desired accessory. Fig. 18:

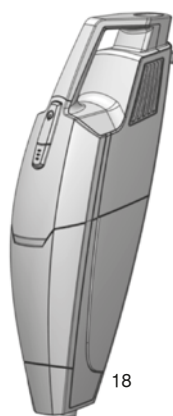
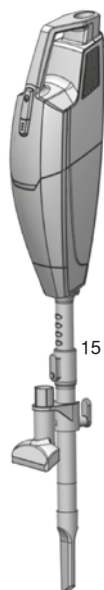
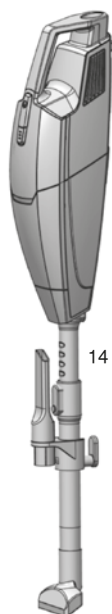
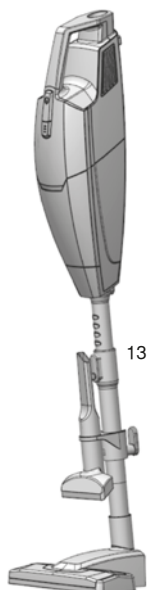
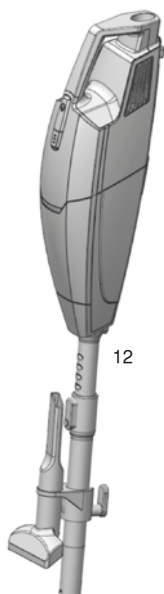
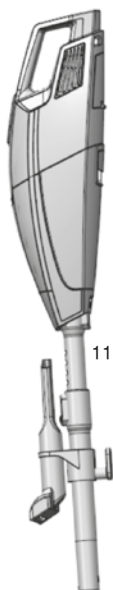
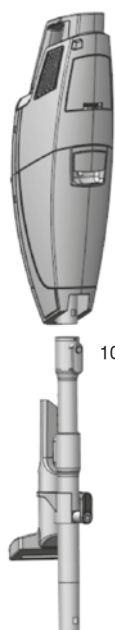

After vacuuming



WARNING!

Switch the vacuum cleaner off using the ON/OFF button and plug out the power cable before starting any cleaning or servicing. By doing so, you will prevent inadvertently switching on the device.

Perform the following steps, once you have finished vacuuming. Never leave the appliance unattended.

- Bring the device in an upright position.
- Wrap power cable around the cable holder on the handle grip and on the telescopic tube.
- To open the dust container, pull out the release button at the reverse side of the dust container (fig. 19) that is located at the reverse side of the device and take out the dust container. (Fig. 20)
- Take out the filter holder with the EPA filter, remove the pre-filter sifter from the dust container (Fig. 21), and properly empty its content into the container for non-recyclable waste.
- Also discharge the dirt adhering to the pre-filter sifter into the container for non-recyclable waste.

- Clean the internal sides of the dust container with a damp cloth.
- Afterwards, re-insert the dust container (with filters at their place) accurately fitting into the housing, until it has audibly latched into position. We recommended emptying the dust container after every use.

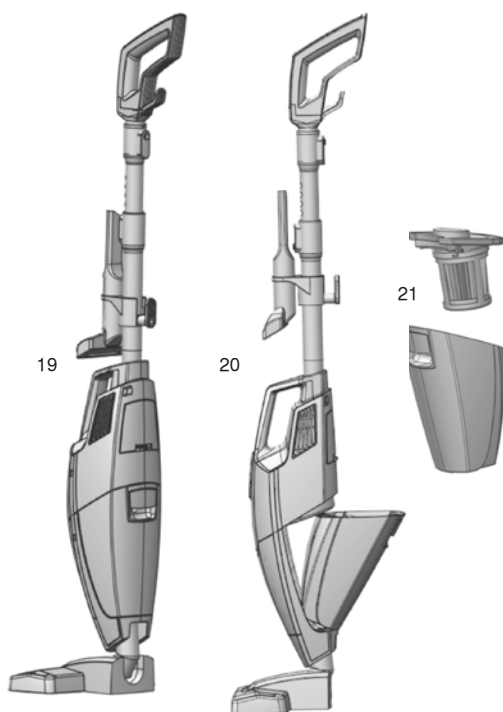

 **NOTE!**

Replacement cycle: EPA filter after 6 month approximately, in case of excessive dirt.

 **NOTE!**

In case of a full dust container or of clogged filters/accessory (nozzles), the vacuuming power is bound to drop considerably. This applies in particular in case of a clogged EPA filter. Empty the dust container, or respectively, either clean or change the clogged filters or remove the obstruction.

Cleaning

- Always clean the device with a dry or damp cloth only.
- If necessary, you may clean the filter compartment as well by using a damp cloth.
- For storage, keep the vacuum cleaner in place that is out of reach for children

 **ATTENTION!**

Never use detergents, abrasive cleaners or alcohol. These substances will damage the housing.

 **NOTE!**

Use the Fakir original filters only. That is the only way to preserve the excellent filtering effect of the vacuum cleaner.

 **WARNING!**

Only put you appliance into operation, if all filters are in position.

 **ATTENTION!**

Do not leave the device near heat sources and avoid to expose it directly to sunlight. Heat might be harmful to the vacuum cleaner.

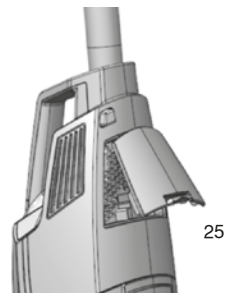
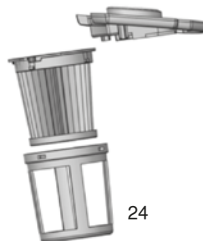
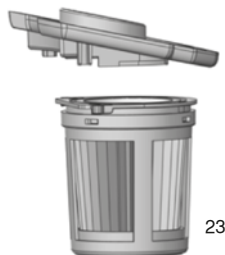
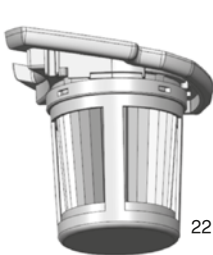

How to clean the filters

The appliance has a EPA filter, a pre-filter sifter and an exhaust air filter. Except for the EPA filter, all filters are washable, the cleaning recommendations are stated in the following.

Push the filter element away from the filter holder (23)

Pre-filter sifter

Remove the pre-filter for cleaning and wash it under running water.

EPA filter

Remove the dust from the EPA filter by thrusting it against the dustbin edge, so that the dust may fall off.

Exhaust air filter

You should clean the exhaust air filter every 6 months or if it has become very dirty. To remove the exhaust air filter, open the filter lid (25) on the reverse side of the device and take out the filter for cleaning or replacement. You can likewise clean the exhaust air filter under running water. However, after repeated cleaning, it should be replaced by a new one.

Before reinserting the individual parts and filters into the dust container, please make sure that all parts as well as the dust container are completely dry. If necessary, dry the filters and the dust container using a heat source, such as a hair dryer.

Dear Customer, all our products are subject to a rigorous and comprehensive quality control. We would regret it very much, should the present device not function properly. Before contacting our customer service, please check, whether you could solve the problem by yourself.

**WARNING!**

Switch the vacuum cleaner off and plug out the power cable before starting any troubleshooting. By doing so, you will prevent inadvertently switching on the device.

**NOTE!**

If you cannot solve the problem without help or if you plan to return the device, please contact our service hotline in advance.

Service hotline
01805 325474
14 cent/minute
from fixed-line network of the
German
Telekom

Before calling, please have either the Appliance / model name including the 7 digit Art. No., such as 36 21 003, and manufacturing date 2015-05 (You will find all required information on the nameplate.) or 7 digit spare part number ready.

Troubleshooting

Failure	Possible cause	Remedy
Device does not work	<p>Device is not plugged in, or device is no switched on.</p> <p>Socket carries no current.</p> <p>Power cable is damaged</p>	<p>Connect the device plug to a socket and switch the device on.</p> <p>Try to switch on the upright vacuum cleaner using a different wall socket, after having made sure that the socket is current-carrying.</p> <p>Let the cable be replaced by the Fakir Customer Service.</p>
Appliance does not absorb any dirt.	<p>Dust container is full</p> <p>Filters are dirty.</p> <p>Nozzles are clogged.</p> <p>The selected suction power level is not adequate for the floor covering type.</p> <p>The selected nozzle is not adequate for the floor covering type.</p> <p>The changeover switch Carpet/Hard floor is not in the right position for the floor covering.</p>	<p>Empty the dust container.</p> <p>Either clean or replace the respective filter.</p> <p>Remove the obstruction.</p> <p>Adjust the suction power level to the floor covering type.</p> <p>Attach the proper nozzle.</p> <p>Adjust the position of the changeover switch in accordance with the floor covering to be cleaned..</p>
Appliance operates abnormally loud.	Aspirated particulates block the airway.	Remove the particles

Disposal after end of useful life

When the device has reached its end of useful life, in particular in case of malfunction, please render the discarded device inoperable by first unplugging the appliance and then cutting through the mains cable.



Dispose of the device in accordance with the applicable environmental regulations of your country.

Discarded electric equipment must not be disposed of together with household waste. Return the discarded appliance to a collection point intended for this purpose.

The device packaging consists of recyclable materials. Dispose the correctly sorted packaging material into the collection containers intended for that purpose, in order to facilitate their reprocessing.

For any advice or information regarding the recycling, please contact your local authority or your dealer.

Please dispose of the used dust bags and filters together with the household waste.

This device complies with the requirements of the directive 2012/19/EU - WEEE Directive -

Transport:

To the extent possible, always transport your device in the original packaging and/or in a stable and soft wrapping, in order to protect it against any transport damages. The original packaging must be retained.

Warranty

For this appliance, we provide warranty subject to the following conditions:

- 1- The purchaser has his/her habitual residence/registered office in the EU, and the device was purchased from a specialist retailer with registered office in Germany.
- 2 - We undertake to repair the device free of charge whereas the return shipment shall be free of charge for you as well, provided that the device has become damaged / faulty due to material and assembly errors within 24 months (in case of commercial use as well as of independent professional usage, within 12 months) and such damage / fault has been reported to us within the warranty period. Prerequisite for our warranty obligations is the always appropriate handling of the device. The warranty periods start upon the day of purchase.
- 3- Any parts which are subject to normal wear and tear (e.g. transmission belts, accumulators, batteries, brushes, filters) are excluded from the warranty.
- 4- The warranty claim becomes void, if any interventions or repair works are carried out by persons that have not been given our authorization. Moreover, it is prohibited to install any spare or accessory part of third-party manufacturers.
- 5- The warranty service preferentially consists of repairing or respectively replacing the faulty / damaged parts. Repair works on the installation site can be demanded only in case of large stationary appliances. To establish the warranty claims, the invoice or the dealer's cash receipt with the date of purchase must be submitted.
- 6- If any repair has been proved unsuccessful and the damage and/or the defect could not be remedied even by mean of a subsequent improvement, the device shall be replaced by an equivalent product. If neither repairing nor replacement is possible, the right of returning the device and reimbursement of the purchase price exits. In case of replacement or of reimbursement of the purchase price, an user fee might be claimed for the time of usage.
- 7 - Warranty services do neither effect any extension of the warranty period nor any renewal of the warranty period. The warranty period for any installed spare parts expires upon the warranty period for the device as a whole.
- 8- The contractual and/or legal requirements concerning the remedy of defects remain unaffected from the warranty conditions.

Effective from 1 June 2014

Kullanım kılavuzuna yönelik bilgiler.....	42
Sorumluluk	42
Kullanım kılavuzuna yönelik notlar	42
Kullanım alanı	43
Kuralların aksine kullanım.....	43
Elektrik akımı.....	44
Tehlike durumunda.....	46
Gönderim	46
Arıza durumunda.....	46
Ambalajından çıkarılması	47
Teslimat kapsamı	47
Teknik bilgi	48
Genel bakış	48
Cihazın monte edilmesi	49
Kullanım öncesi	50
Süpürme sonrası	53
Temizlik.....	54
Filtrenin temizlenmesi.....	55
Ön filtre süzgeci.....	55
EPA-Filtre.....	55
Hava çıkış filtresi	55
Kullanım sonrası imha süreci.....	58
Nakliye	58
Garanti	59

2'si 1 arada dik saplı FAKİR STARKY PRO elektrikli süpürge modelini tercih ettiğiniz için teşekkür ederiz. Ürününüz, size yıllarca sorunsuz hizmet sunabilmesi için geliştirilmiş ve üretilmiştir.

Kullanım kılavuzuna yönelik bilgiler

Bu kullanım kılavuzu size cihazı güvenli ve en verimli şekilde kullanabilmenizi sağlayacaktır. Kendinizin ve diğer kişilerin güvenliği için cihazı kullanmadan önce kullanım kılavuzunu okumanızı tavsiye ederiz. Kullanım kılavuzunu gerektiğinde başvurmak üzere güvenli bir yerde muhafaza ediniz.

Sorumluluk

Kullanım kılavuzunun dikkate alınmamasından kaynaklanan hasarlardan herhangi bir sorumluluk üstlenmemekteyiz. Cihaz amacının dışında, kurallara uygun olmayan yapıda kullanıldığında veya kurallar doğrultusunda onarılmadığı ve bakımı uygulanmadığında olası hasarlar için herhangi bir sorumluluk üstlenilemez.

Kullanım kılavuzuna yönelik notlar



UYARI!

Dikkate alınmaması halinde yaralanma veya yaşamsal risk oluşturacak uyarıları karakterize eder.



DİKKAT!

Sonucunda cihazın hasar görebileceği tehlike uyarılarını karakterize eder.



NOT!

Kullanım kılavuzunda yer alan ipuçlarını ve diğer faydalı bilgileri vurgular.

Bu cihaz ürün güvenliği yasaasının-PordSG- ve enerji tüketim öncelikli ürünler yasaası - EVPG-, aynı zamanda AB-Yönetmeliği 2004/108/EG “Elektromanyetik uyumluluk” ve 2006/95/EG “Düşük gerilim yönetmeliği”, 2001/95/EG “Genel ürün güvenliği yönetmeliği”, 2011/65/EU “RoHS-Yönetmeliği”, 2009/125/EG” Öko dizayn Yönetmeliği“ istemlerini karşılar. Cihaz üzerinde yer alan tip plakasında CE-İşareti mevcuttur

Kullanım alanı

Cihaz sadece ev ortamında kullanılabilir. Cihazın amacı dışında kullanılması cihazda hasarlara yol açacaktır. Sadece sert ve tekstil zeminlerde, halılarda, minderli mobilyalarda, şiltelerde, mobilyalarda, kalorifer peteklerinde ve perdelerde kuru temizlik için kullanılabilir.

Cihazın sorunsuz çalışması için filtre takılması gereklidir. Cihaz sadece Fakir orijinal aksesuar parçaları ile kullanılmalıdır. Diğer her türlü kullanım kurallara uygun olmayan kullanım olarak geçerlidir ve yasaktır.

Kuralların aksine kullanım

Burada belirtilen kurallara uygun olmayan kullanım durumları eksik işlevselliğe, cihazın hasar görmesine veya yaralanmalara neden olabilir:



UYARI!

- Bu cihaz 8 yaşından büyük çocuklar ve fiziksel, algısal veya mental yetenekleri sınırlı olan veya deneyimsiz ve/veya bilgi sahibi olmayan kişiler tarafından ancak gözetim altında veya doğru kullanım için eğitilmişler ise ve kullanıma bağlı tehlikeleri anladıklarında kullanabilirler.
- Çocukların cihazla oynamasına asla izin vermeyiniz.
- Temizlik ve cihazın bakımı çocuklar tarafından gözetimsiz asla yapılmamalıdır.
- Ambalaj folyoların ve torbalarını çocukların erişim alanından uzak tutunuz - boğulma riski oluşturmaktadır.

**DİKKAT!**

- Kısa devre tehlikesi! Asla su ve örn. ıslak halı temizlik maddeleri gibi diğer sıvıları emdirmeyiniz.
- Filtrenin tahribatı! Cam parçaları, çiviler vs. gibi sivri nesnelere asla emdirmeyiniz.
Alçı veya çimento gibi bağlayıcı maddeler filtreyi kullanılmaz kılabilir.
- Yağmur ve kir nedeniyle cihazın hasar görmesi! Cihazı asla açık alanda kullanmayınız ve muhafaza etmeyiniz.
- Aşırı ısınma tehlikesi! Cihazın havalandırma delikleri daima açık olmalıdır.

Elektrik akımı**DİKKAT!**

- Yanlış gerilim cihaza hasar verebilir. Cihazın tip plakasında belirtilen gerilim ile evinizin gerilimi aynı olduğunda cihazı kullanınız.
- Priz 10A-sigorta otomatı ile emniyete alınmış olmalıdır.
- Sadece cihazın güç çekişine uygun olan uzatma kablosunu kullanınız.

**UYARI!****Elektrik çarpma tehlikesi!**

- Fişini asla ıslak ellerle tutmayınız.
- Elektrik fişini daima prize takılı fişten tutarak çekiniz, asla kablodan çekmeyiniz.
- Elektrik kablosu bükülmemeli, sıkışmamalı, keskin kenarlar üzerinden çekilmemeli veya üzerinden geçilmemeli ve ısı kaynakları ile temas etmemelidir.
- Cihazın elektrik kablosu hasar gördüğünde riskleri önlemek amacıyla üretici veya müşteri hizmetleri veya benzeri kalifiye kişiler tarafından değiştirilmelidir.
- Cihaz yüzeyinde gözle görülebilir hasarlar oluştuğunda, arıza şüphesi duyulduğunda (örn. düşürme sonucunda) veya bağlantı kablosunda hasar olduğunda cihazı çalıştırmayınız.
- Hasarlı uzatma kablolarını kullanmayınız.

**UYARI!****Vakuma bağlı yaralanma riski!**

- Asla elbiseleri, saçları, gözleri, parmakları veya farklı vücut uzuvlarınızı vakumlamayınız.
- Bu cihaz sadece kuru kullanıma uygundur.
- Bu cihaz kapalı mekan kullanımına ve muhafazasına uygundur.
- Başlıkları ve boruları gözlerinize ve kulaklarınıza yaklaştırmayınız.
- Cihazı asla insanlara veya hayvanlara yöneltmeyiniz, vakumlamayınız. Üretici kullanım amacı kullanımda veya hatalı kullanımda oluşabilecek hasarlardan sorumlu değildir.

**UYARI!****Saęlık riski!**

- Bu cihaz kesinlikle saęlığınıza tehdit edecek tozların vakumlanmasında kullanılmamalıdır.

Yangın ve Patlama riski!

- Asla kızgın kolları veya sigara ve kibrit gibi yanan nesnelere vakumlamayınız.
- Cihazı patlayıcı veya kolay tutuşan maddelerin yakınında kullanmayınız.
- Asla solvent, patlayıcı gazlar veya sıvılar vakumlamayınız.

Tehlike durumunda**UYARI!**

Tehlike durumunda ve olası kazalarda fişi hemen prizden çekiniz.

Gönderim

Hasar görmemesi için cihazı orijinal ambalajında veya benzeri korumalı bir ambalaj içinde gönderiniz.

Arıza durumunda**UYARI!**

Arızalı bir cihazı veya kablosu arızalı bir cihazı asla çalıştırmayınız. Elektrik çarpma riski mevcuttur.

Müşteri hizmetlerimize başvurmadan önce arızayı kendinizin giderip gideremeyeceğinizi kontrol edin. >"Arıza durumlarında yardım" başlığına bakınız.

**NOT!**

Arızayı kendiniz gideremiyorsanız veya geri gönderimi düşünüyorsanız lütfen öncesinde çağrı merkezi servisimize başvurunuz:

Çaęrı Merkezi Servisi
01805 325474
18 Sent / Dakika
Alman Telekom aęı
sabit hattından
Çaęrı öncesinde mutlaka ürün no.
ve
Cihaz/Model kodunu hazırda bulundurunuz.
Bu bilgileri cihazınızın tip etiketinde bulabilirsiniz.

**UYARI!**

Onarım ve bakım işlemleri sadece uzman teknisyenler (Örn. Fakir-Yetkili Servisi) tarafından uygulanmalıdır. Bu işlemler sırasında sadece Orijinal Fakir Yedek Parçaları kullanılmalıdır. Kurallara uygun onarılmamış ve bakıma alınmamış cihazlar kullanıcı için tehlike arz eder.

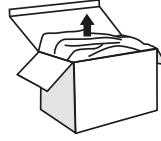
**Ambalajından çıkarılması**

Cihazı ambalajından çıkartın ve ambalaj içeriğinin eksiksiz olduğundan emin olun (bakınız "Teslimat kapsamı"). Ambalaj malzemesini bunun için ön görülen toplama kaplarına türüne göre ayırınız. Nakliye hasarları tespit etmeniz durumunda hemen yetkili satıcınız ile iletişime geçiniz.

**UYARI!**

Montaj öncesinde fişin çekili olup olmadığını kontrol ediniz. Fiş takılı konumdayken cihaz istem dışı çalışabilir ve yaralanmalara neden olabilir.

**UYARI!**

Arızalı bir cihazı asla kullanmayınız.

**UYARI!**

Her kullanım öncesinde cihazı ve kablosunu kontrol ediniz. Hasarlı bir cihazda yaralanma riski mevcuttur ve kullanılmamalıdır.

**NOT!**

Ambalaj ve ambalaj malzemesini ileride olası bir taşıma için muhafaza ediniz (örn. taşınma, servis vs.)

Teslimat kapsamı

El ve dik saplı elektrik süpürgesi
Zemin süpürme başlığı
Koltuk süpürme başlığı
Kenar/köşe başlığı
Kullanım kılavuzu

Teknik bilgi

Voltaj	220 – 240 V
Vakum max:	21 kPa
Hava debisi max:	31 l/s
Ağırlık	3,3 kg
Ölçüler	114-134 x 28 x 15 cm
tozz haznesi kapasitesi	1,2 L

Starky Pro**Genel bakış**

- 1- Tutma kolu
- 2- Teleskop boru
- 3- Kenar/Köşe başlığı
- 4- Aksesuar tutucusu
- 5- Koltuk başlığı
- 6- Motor muhafazası
- 7- Filtre kapağı
- 8- Hava çıkış filtresi (Resim yok)
- 9- AÇMA/KAPAMA Şalteri
- 10- Kontrol lambaları
- 11- Toz torbası
- 12- Zemin süpürme başlığı
- 13- Filtre komple
- 14- Filtre tutucu
- 15- EPA-Filtre
- 16- Filtre Kafesi

Marka	Fakir
Model	Starky Pro
Ürün No.:	36 21 003
Güç çekişi W	700

Cihazın monte edilmesi

1. Tutma kolunu teleskop boruya duylulabilir bir sesle yerine oturuncaya kadar takın.
2. Teleskop boruyu elektrik süpürgesinin üst girintisine takın. Bu işlem sırasında arka kısımdaki düğmeye basın. Borunun yerine oturduğundan emin olun.
3. Hafif çevirerek seçtiğiniz başlığı elektrik süpürgesinin alt tespit yuvasına takın.
4. Teleskop borunun boyunu isteğe göre ayarlayabilirsiniz. Baş parmağınızla teleskop borudaki sürgüyü aşağı doğru bastırın.
5. Boruyu arzu edilen boya çekerek ya da bastırarak ayarlayın.
6. Elektrik süpürgeyi kullanıma hazırdır.

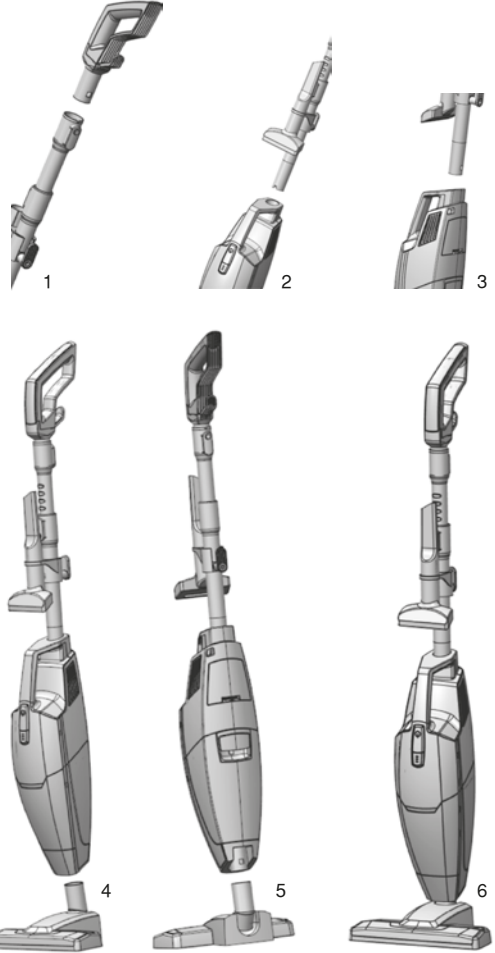

Kullanım öncesi



WARNING!

Cihazı ve kablosunu her kullanım öncesinde kontrol ediniz. Hasarlı bir cihazda yaralanma riski mevcuttur ve kullanılmamalıdır.

Her kullanım öncesinde tüm filtrelerin doğru takılı olmasına ve hasarlı olmamasına dikkat ediniz.

- Elektrik kablosunu komple açın ve fişi prize takınız. Kırmızı Stand By göstergesi cihazda yanar.
- Cihazı çalıştırmak için Açma/Kapama tuşuna bir kez basın ve cihazı çalıştırın. Cihaz yarı güçte çalışmaya başlar (Kademe 1). LED sarı yanar. Daha yüksek bir güç tercih ettiğinizde tekrar açma/kapama düğmesine (2. kademe) basın. LED yeşil yanar. Cihaz bu durumda en yüksek güç kademesinde çalışır. Düğmeye tekrar basarak cihazı kapatabilirsiniz. Resim 7, 8 ve 9.

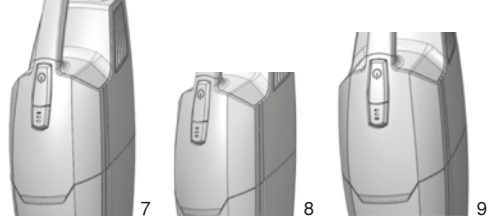

NOT!

Halı temizliğinde ilk kademeyi öneririz. Sert zemin temizliklerinde ikinci kademe önerilir.

Cihaz çok sayıda farklı tarzda kullanılabilir.

Çıkartılabilen parçalar isteğe bağlı birbiri ile kombine edilebilir. (Teleskop boru, el cihazı, zemin süpürme başlığı, kenar/köşe başlığı, koltuk başlığı).

1. Teleskop borusu cihazın alt giriş yuvasına takılabilir. Resim 10,11 ve 12 Bu sayede erişimi zor alanları süpürebilirsiniz. Kullanım amacına göre zemin başlığı, koltuk başlığı veya kenar/köşe başlığı takılabilir. Resim 13, 14 ve 15.
2. Aynı şekilde koltuk ve kenar/köşe başlığı takılarak cihaz el süpürgesi olarak da kullanılabilir. Resim 16 ve 17.
3. Tezgah üstü uygulamasında veya koltukların, mobilyaların vs. temizliğinde teleskop boruyu ve zemin başlığını çıkartabilir ve arzu ettiğiniz aksesuarı takabilirsiniz. Resim 18.

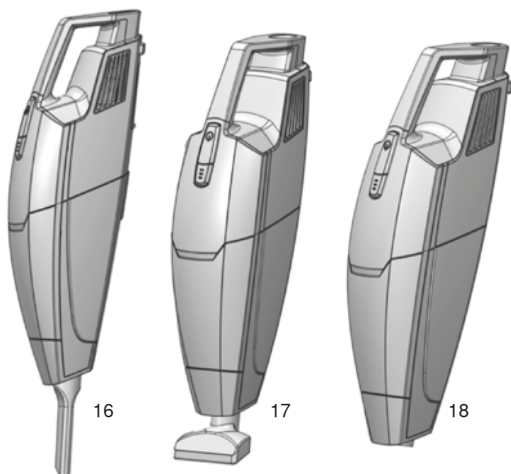
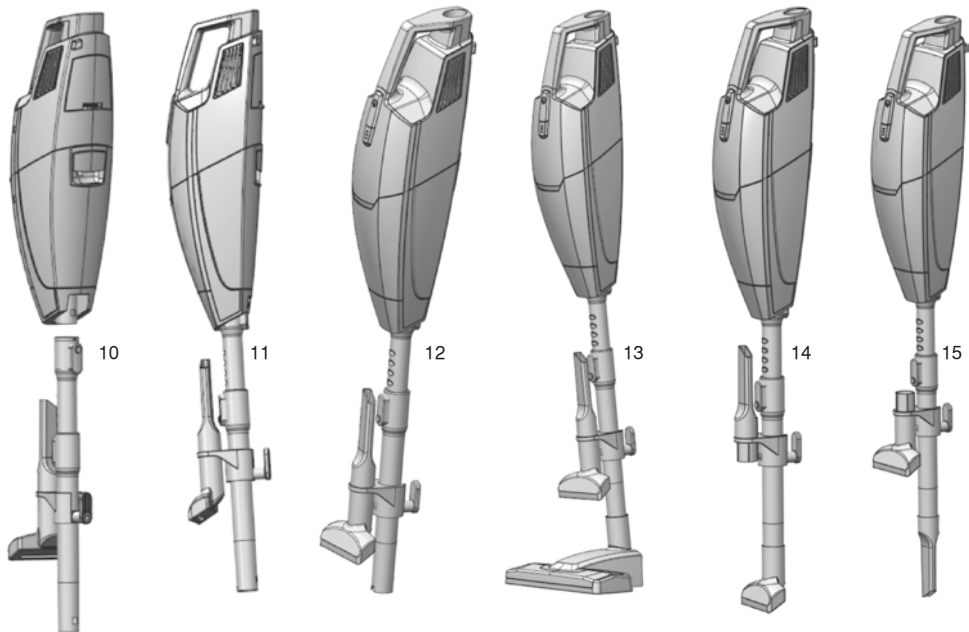

Süpürme sonrası



UYARI!

Süpürgeyi AÇMA/KAPAMA düğmesinden kapatın ve temizlik ve bakım uygulamasına geçmeden önce fişi prizden çekin. Bu sayede cihazın istem dışı çalışmasını önlersiniz.

Süpürme işleminiz sona erdiğinde aşağıdaki adımları uygulayınız. Cihazı gözetimsiz ortada bırakmayınız.

- Cihazı düz konuma getirin.
- Elektrik kablosunu koldaki ve teleskop borudaki kablo sargısına sarın.
- Toz torbasını açmak için cihazın arka kısmında bulunan toz torbasının kilit açma düğmesini çekin (res. 19) ve toz torbasını çıkartın. (Resim 20)
- Toz torbasından EPA filtreli filtre tutucusunu ve ön filtre süzgecini (Res. 21) çıkartın ve toz torbasını çöp kurusuna boşaltın.
- Ön filtre süzgecinde bulunan kiri de aynı şekilde çöp kutusuna boşaltın.
- Toz torbasının iç kısmını nemli bir bezle temizleyin.
- Toz torbasını (Filtre takılı) tekrar yuvasına duyulur sesle oturacak yapıda takın.
Toz torbasının her kullanım sonrasında boşaltılması önerilir.

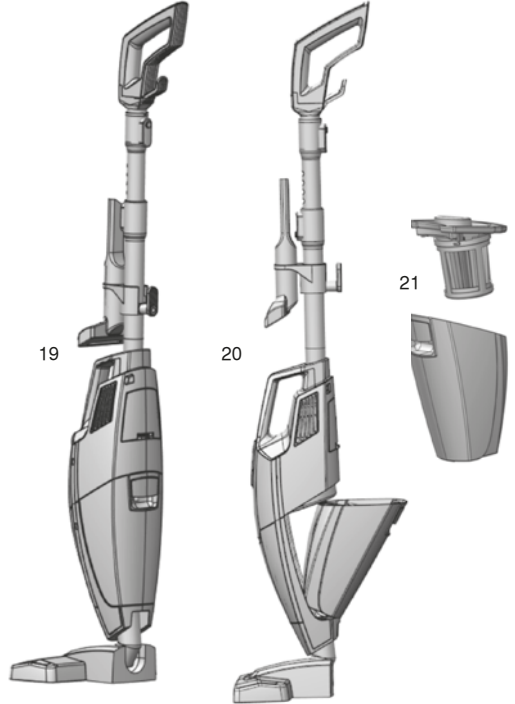



Değişim döngüsü: EPA Filtreyi yaklaşık 6 hafta sonra ya da fazla kirlendiğinde değiştiriniz.



Toz torbası doluyken veya filtre, aksesuar (başlıklar) tıkalı olduğunda emiş gücü belirgin ölçüde azalır. Bu husus özellikle EPA filtresi tıkanmış olduğunda geçerlidir. Bu durumda toz torbasını boşaltın ya da tıkalı filtreyi temizleyin veya değiştirin veya tıkanmayı giderin.

Temizlik

- Cihazı sadece kuru veya nemli bir bezle temizleyiniz.
- Filtre bölgesini de gereksinim doğrultusunda nemli bir bezle temizleyebilirsiniz.
- Elektrik süpürgesini çocukların erişemeyeceği bir yerde muhafaza ediniz.



Temizlik maddesi, aşındırıcı maddeler veya alkol kullanmayınız. Bunlar cihaz gövdesine hasar verebilir.



Sadece orijinal Fakir filtre kullanınız. Elektrik süpürgenizin filtre etkisini ancak bu sayede koruyabilirsiniz.



Cihazı, tüm filtreler takılı olduğunda kullanınız.



Cihazı ısı kaynakları yakınına koymayınız ve doğrudan güneş ışığına maruz kalmamasına dikkat ediniz. Isı elektrik süpürgenize zarar verebilir.

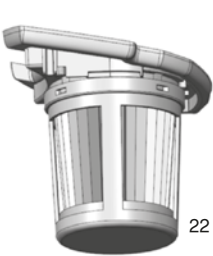

22



23

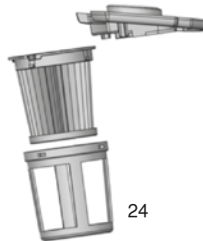

24

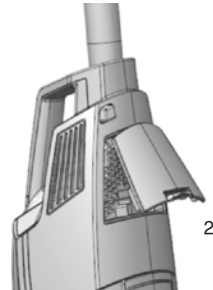

25

Filtrenin temizlenmesi

Cihaz bir EPA filtresine, bir ön filtre süzgecine ve bir hava çıkış filtresine sahiptir. EPA filtresi haricinde tüm filtreler yıkanabilir, temizlik önerileri aşağıda belirtilmiştir.

Filtre tutucusundan filtre eklentisini (23) itiniz.

Ön filtre süzgeci

Temizlik için ön filtreyi çıkarın ve akan su altında yıkayın.

EPA-Filtre

EPA filtresini çöp kutusunun kenarına vurdurup tozu silkeleyerek tozdan arındırın.

Hava çıkış filtresi

Hava çıkış filtresini yakl. 6 ayda bir veya aşırı kirlendiğinde temizleyin. Hava çıkış filtresini çıkartmak için cihazın arka tarafındaki filtre kapağını (25) açın ve temizlemek veya değiştirmek üzere filtreyi çıkartın. Hava çıkış filtresi aynı şekilde akan su altında temizlenebilir. Çok sayıda temizlik süreci sonrasında yenisi ile değiştirilmesi gereklidir.

Parçaları ve filtreyi tekrar toz torbasına takmadan önce parçaların ve toz torbasının kuru olmasına dikkat ediniz. Gerektiğinde filtreyi ve toz torbasını fön gibi bir ısı kaynağı kullanarak kurutunuz.

Sayın Bay / Bayan müşterimiz, ürünlerimiz katı bir kalite kontrolüne tutulmaktadır. Buna rağmen cihazın kusursuz işlevselliği sağlanamıyorsa bundan büyük üzüntü duyacağımızı bilmenizi isteriz. Müşteri hizmetlerimize başvurmadan önce arızayı kendinizin giderip gideremeyeceğinizi kontrol edin.

**UYARI!**

Cihazı kapatın ve arıza aramaya başlamadan önce fişini çekiniz. Bu sayede cihazın istem dışı çalışmasını önlersiniz.

**NOT!**

Arızayı kendiniz gideremiyorsanız veya geri gönderimi düşünüyorsanız lütfen öncesinde çağrı merkezi servisimize başvurunuz:

Çağrı Merkezi Servisi
01805 325474

18 Sent / Dakika
Alman Telekom ağı
sabit hattından

Çağrı öncesinde mutlaka
Cihaz / Model kodunu
7 haneli ürün no.

örn. 36 21 003 ve üretim tarihini
2015-05

(Bu bilgileri cihazınızın tip
etiketinde bulabilirsiniz) veya 7
haneli yedek parça numarasını
hazırda bulundurunuz.

Hata	Olası neden	Çözüm
Cihaz çalışmıyor	<p>Fiş takılı değildir veya cihaz açık değildir.</p> <p>Fişte akım yoktur.</p> <p>Elektrik kablosu hasarlıdır.</p>	<p>Fişi takın ve cihazı açın.</p> <p>Akım olduğundan emin olduğunuz başka bir prizde elektrik süpürgesini çalıştırmayı deneyin.</p> <p>Kabloyu Fakir müşteri hizmetlerine değiştirin.</p>
Cihaz kir çekmiyor.	<p>Toz torbası doludur.</p> <p>Filtreler kirlenmiştir.</p> <p>Başlıklar tıkalıdır.</p> <p>Ayarlı bulunan emiş gücü zemin döşemesine uygun değildir.</p> <p>Takılı bulunan başlık zemine uygun değildir.</p> <p>Halı/Sert zemin aktarıcısı uygun konumda değildir.</p>	<p>Tor torbasını boşaltın.</p> <p>İlgili filtreyi temizleyin ya da değiştirin.</p> <p>Tıkanıklığı giderin.</p> <p>Emiş gücünü zemine göre ayarlayın.</p> <p>Doğru başlığı takın.</p> <p>Halı/ sert zemin aktarıcısı konumunu zemine göre ayarlayın.</p>
Cihaz alışlagelik dışında yüksek sesle çalışıyor.	Emilen partiküller hava yolunu tıkiyor.	Partiküllerini çıkarın.

Kullanım sonrası imha süreci

Cihazın kullanım ömrü sona erdiğinde, özellikle çalışma arızaları olduğunda cihazı fişi prizden çekerek ve elektrik kablosunu ayırarak kullanım dışı kılınız.

Cihazı ülkenizde geçerli çevre koruma kaidelerine göre imha ediniz. Elektriksel atıklar ev atıkları ile birlikte imha edilemez. Kullanım ömrü dolan cihazı merkezi bir toplama noktasına teslim ediniz.

Cihazın ambalajı geri dönüştürülebilir malzemelerden oluşmaktadır. Ambalaj malzemesini geri dönüşüm işlemleri için öngörülen toplama konteynerlerine atınız.

Geri dönüşüm tavsiyeleri için belediye görevlilerine veya yetkili satıcınıza başvurunuz.

Kullanılan toz torbalarını ve filtreleri ev atıkları ile imha edebilirsiniz.

Cihaz 2012/19/AB - WEEE-Yönetmeliği istemlerini yerine getirmektedir.

Nakliye:

Nakliye sırasında hasar oluşumundan korumak için cihazınızı mümkünse orijinal ambalajında ve sabit ve yumuşak bir ambalaj içinde naklediniz. Orijinal ambalajı muhafaza edilmelidir.

Garanti

Bu cihaz için aşağıdaki koşullar uyarınca garanti hizmetleri sunuyoruz:

- 1- Satın alan Bay/Bayan müşterimizin ikametgah adresi / iş yeri adresi AB dahilinde yer almaktadır ve Almanya'da kain bir yetkili satıcımızdan satın alınmıştır.
 - 2- Malzeme veya montaj hatalarında 24 ay içinde (ticari amaçlı kullanımda aynı zamanda serbest mesleki kullanımlarda 12 ay dahilinde) hasarlı / kusurlu olarak ve garanti hizmetleri vadesi dahilinde cihazı tarafımıza ücretsiz gönderebilmeniz ve tarafınıza ücretsiz tahsis edilmesi yükümlülüğünü üstleniyoruz. Garanti şartlarımız için cihazın kurallara uygun kullanılmış olması ön koşul teşkil etmektedir. Garanti hizmeti süresi satın alım tarihi ile başlar.
 - 3- Doğal aşınmaya tabi olan parçalar (örn. tahrik kayışları, bataryalar, piller, fırçalar, filtreler) garanti kapsamına dahil değildir.
 - 4- Tarafımızdan yetkilendirilmemiş kişilerce uygulanan müdahaleler veya onarımlar söz konusu olduğunda garanti iptal olur. Yabancı yedek parça veya aksesuar parçaları takılamaz.
 - 5- Garanti arızalı parçaların onarılması ya da değiştirilmesi yönünde mevcuttur. Adreste onarımlar sadece bölgesel çalıştırılan büyük cihazlarda talep edilebilir.
- Garanti başvurusu için satın alım tarihi ile yetkili satıcının faturası veya kasa fişi ibraz edilmelidir.
- 6- Onarım başarısız olduğunda veya hasar ya da kusur müdahale sonucunda da giderilemediğinde cihaz eş değer bir cihazla değiştirilebilir. Onarım veya değişim mümkün olmadığında cihazın iade edilmesi ve satış fiyatının iadesi mümkündür. Değişim veya satış fiyatının iade edilmesi durumunda kullanım süresince bir kullanım tazminatı geçerli kılınabilir.
 - 7- Garanti hizmetleri garanti süresinin uzamasına etki etmez ve yeni bir garanti süresini geçerli kılmaz. Takılan yedek parçaların garanti süresi cihaz garanti süresi ile sona erer.
 - 8- Kusurların giderilmesine yönelik sözleşmeye tabi ya da yasal düzenlemeler garanti koşullarından etkilenmez.

1. Haziran 2014 itibariyle geçerlidir.

