

Fakir

HQ 1200

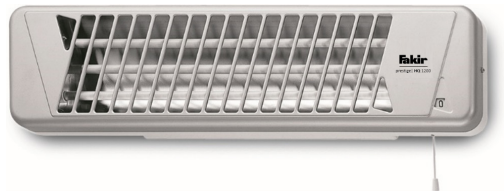

Bedienungsanleitung Quarzstrahler

de - DE

Inhaltsverzeichnis

Allgemeines	
Informationen zur Bedienungsanleitung	3
Haftung	3
Hinweise in der Bedienungsanleitung	3
Sicherheit	
CE-Konformitätserklärung	4
Bestimmungsgemäße Verwendung	4
Bestimmungswidrige Verwendung	4
WARNUNG! Kinder	5
Achtung! Elektrischer Strom	8
Versand	9
Bei einem Defekt	9
Überblick	
Technische Daten	10
Lieferumfang	10
Gerätebeschreibung	10
Montage	
Auspacken	11
Montage und elektrischen Anschluss.....	11
Sicherheitsabstände	12
Wandmontage	13
Bedienung	
Ein- Ausschalten	15
Nach dem Gebrauch	
Wartung und Reinigung	16
Hilfe bei Störungen	17
Entsorgung	18
Garantie	19
Notizen	20

Informationen zur Bedienungsanleitung

Vielen Dank, dass Sie sich für den **Fakir Quarzstrahler HQ 1200** entschieden haben. Das Gerät wurde entwickelt und hergestellt, um Ihnen viele Jahre einen störungsfreien Betrieb zu gewährleisten.

Diese Bedienungsanleitung soll Ihnen den sicheren und bestmöglichen Umgang mit dem Gerät ermöglichen.

Lesen Sie diese Bedienungsanleitung vor der ersten Benutzung des Gerätes sorgfältig durch.

Bewahren Sie die Bedienungsanleitung dauerhaft auf. Falls Sie das Gerät an Dritte weiter geben, geben sie auch die Bedienungsanleitung mit.

Haftung

Für Schäden, die aufgrund der Nichtbeachtung der Bedienungsanleitung entstehen, übernehmen wir keine Haftung.

Wird das Gerät zweckentfremdet, unsachgemäß bedient oder nicht fachgerecht repariert und gewartet, kann keine Haftung für eventuelle Schäden übernommen werden.

Hinweise in der Bedienungsanleitung



WARNUNG!

Kennzeichnet Hinweise, bei deren Nichtbeachtung die Gefahr der Verletzung oder des Todes besteht.



ACHTUNG!

Kennzeichnet Hinweise auf Gefahren, die Beschädigungen des Gerätes zur Folge haben können.



HINWEIS!

Hebt Tipps und andere nützliche Informationen in der Bedienungsanleitung hervor.

CE-Konformitätserklärung

Dieses Gerät erfüllt die grundlegenden Anforderungen folgender Gesetze, EU-Richtlinien/ Bestimmungen, sowie weiterer relevanter Normen: Produktsicherheitsgesetz - ProdSG, 2014/30/EU, 2014/35/EU, 2001/95/EG, 2011/65/EU, 2015/863/EU, 2009/125/EG, EU 2015/1188.

Das Gerät trägt auf dem Typenschild die CE-Kennzeichnung.

Die aktuelle CE-Konformitätserklärung finden Sie im Internet unter www.fakir.de

Fakir behält sich Konstruktions- und Ausstattungsänderungen vor.

Bestimmungsgemäße Verwendung

Der Quarzstrahler darf nur im Haushalt eingesetzt werden.

Das Gerät ist für eine gewerbliche Nutzung nicht geeignet.

Das Gerät ist nur als Zusatzheizung in der Übergangszeit geeignet, es ist nicht für den Dauerheizbetrieb ausgelegt.

Das Gerät darf nur in waagrechter Position benutzt werden.

Jede weitere Verwendung gilt als nicht bestimmungsgemäß und ist untersagt.

Bestimmungswidrige Verwendung

Die hier aufgeführten Fälle nicht bestimmungsgemäßer Verwendung können zu Fehlfunktionen, Beschädigung des Gerätes oder Verletzungen führen:

**WARNUNG! Kinder**

- Diese Geräte können von **Kindern** ab 8 Jahren und darüber und von Personen mit verringerten physischen, sensorischen oder mentalen Fähigkeiten oder Mangel an Erfahrung und/oder Wissen benutzt werden, wenn sie beaufsichtigt werden oder bezüglich des sicheren Gebrauchs des Gerätes unterwiesen wurden und die daraus resultierenden Gefahren verstanden haben.
- **Kinder** dürfen nicht mit dem Gerät spielen.
- Reinigung und **Benutzer-Wartung** dürfen nicht durch **Kinder** ohne Beaufsichtigung durchgeführt werden.
- Halten Sie Verpackungsfolien von **Kindern** fern – Erstickungsgefahr!
- **Kinder** jünger als 3 Jahre sind fernzuhalten, es sei denn, sie werden ständig überwacht.
- Dieses Gerät ist nicht dafür bestimmt, durch Personen (einschließlich **Kinder**) mit eingeschränkten physischen, sensorischen oder geistigen Fähigkeiten oder mangels Erfahrung und / oder mangels Wissen benutzt zu werden, es sei denn, sie werden durch eine für ihre Sicherheit zuständige Person beaufsichtigt oder erhalten von ihr Anweisungen, wie das Gerät zu benutzen ist.
- Kinder sollen beaufsichtigt werden, um sicherzustellen, dass sie nicht mit dem Gerät spielen.
- Bei Verpackungsfolien besteht Erstickungsgefahr. Sie dürfen nicht zum Spielen verwendet werden.
- **Kinder** ab 3 Jahren und jünger als 8 Jahre dürfen das Gerät nur ein- und ausschalten, wenn sie beaufsichtigt werden oder bezüglich des sicheren Gebrauchs des Gerätes unterwiesen wurden und die daraus resultierenden Gefahren verstanden haben, vorausgesetzt, dass das Gerät in seiner normalen Gebrauchslage platziert oder installiert ist.

- **Kinder** ab 3 Jahren und jünger als 8 Jahre dürfen nicht den Stecker in die Steckdose stecken, das Gerät nicht regulieren, das Gerät nicht reinigen und/oder nicht die **Wartung durch den Benutzer** durchführen.
- Das Gerät darf ohne Aufsicht nicht benutzt werden.

**WARNUNG!**

Das Gerät ist so zu installieren, dass Schalter und andere Regler- und Steuereinrichtungen nicht von einer sich in der Badewanne oder unter der Dusche oder am Waschbecken befindlichen Person berührt werden können. **Beschädigung des Gerätes durch Regen und Schmutz!** Verwenden und bewahren Sie das Gerät niemals im Freien auf. Das Gerät darf nicht in Fahrzeuge eingebaut und dort betrieben werden, weil solche Geräte besondere Bauteile (wie z.B. geschützte Heizelemente, stärkere Motoren, verstärkte Verankerungen der Bauteile gegen Erschütterungen etc.) aus fahrzeugsicherheitstechnischen Gründen erforderlich machen. Die Verwendung dieses Gerätes in Fahrzeugen aller Art (z.B. Bauwagen, Fahrstühlen, Campingwagen, Kraftfahrzeugen, Kabinen) und ähnlichen geschlossenen Räumen ist verboten.

Vorsicht - Einige Teile des Produkts können sehr heiß werden und Verbrennungen verursachen. Besondere Vorsicht ist geboten, wenn Kinder und schutzbedürftige Personen anwesend sind.

**WARNUNG!**

Um Gefahren durch ein versehentliches Zurücksetzen des Temperaturbegrenzers zu vermeiden, darf dieses Gerät nicht durch ein externes Schaltgerät, wie eine Zeitschaltuhr, mit Strom versorgt oder an einen Stromkreis angeschlossen werden, der vom Stromanbieter regelmäßig an- und abgeschaltet wird.

 **WARNUNG! Überhitzungs- und Brandgefahr!**

- Das Gerät darf nicht in Garagen oder feuergefährdeten Räumen wie Stallungen, Holzschuppen usw. installiert und betrieben werden. Dies gilt auch für Räume, in denen sich leicht entzündliche Dämpfe oder Staub bilden können.
- In dem zur Beheizung vorgesehenen Raum dürfen keine leicht entzündlichen Stoffe (z.B. Benzin, Lösungsmittel, Spraydosen usw.) oder leicht brennbare Materialien (z.B. Holz, Papier usw.) gelagert werden. Halten Sie solche Stoffe vom Gerät fern.
- Brand- und Explosionsgefahr! Verwenden Sie das Gerät nie in der Nähe von explosiven oder leicht entzündlichen Stoffen.
- Das Gerät so aufstellen, dass der Abstand zu benachbarten Gegenständen mindestens 50 cm beträgt und brennbare Gegenstände sich nicht entzünden können. Eine Installation hinter Türen ist nicht zulässig.
- Das Gerät darf nicht durch Handtücher, Gardinen oder andere Gegenstände abgedeckt werden.
- Die Öffnungen des Gerätes immer frei lassen, sie dürfen nicht durch Handtücher o. a. Gegenstände abgedeckt werden.
- Achten Sie unbedingt darauf, dass die Mindestabstände eingehalten werden. Der Luftstrom darf nicht durch irgendwelche Gegenstände behindert werden.
- Geräteoberflächen, die zur Wärmeabgabe dienen, können über 60°C warm werden.
- Beachten Sie, dass das Gerät nach dem Ausschalten noch einige Zeit heiß ist.

 **WARNUNG!**

Dieses Gerät ist nicht mit einer Einrichtung zur Regelung der Raumtemperatur ausgerüstet. Das Heizgerät darf nicht in kleinen Räumen benutzt werden, die von Personen bewohnt werden, die nicht selbstständig den Raum verlassen können, es sei denn, eine ständige Überwachung ist gewährleistet.

 Achtung! Elektrischer Strom

- Das Gerät nur an fest verlegte Leitungen von mindestens 1,0 mm² anschließen (da es keine Zugentlastung besitzt).
- Nach Installation darf das Gerät an keiner Stelle das Zuleitungskabel berühren.
- Legen Sie das Kabel oder die Zugschnur nicht auf oder um das heiße Gerät. Die Gerätezuleitung oder die Zugschnur darf in keinem Fall über das Gerät geführt werden.
- Gerät außerhalb der Reichweite von Kindern anbringen.
- Das Gerät ist nicht geeignet für den Gebrauch in der Tieraufzucht bzw. -haltung.
- Benutzen Sie den Quarzstrahler nicht, wenn das Gerät oder das Zuleitungskabel beschädigt ist oder Störungen auftreten. Wenden Sie sich zwecks Reparatur oder Austausch eines Teiles an einen anerkannten Kundendienst.
- Reparaturen dürfen nur von autorisierten Fachbetrieben oder durch unseren Kundendienst durchgeführt werden.

 WARNUNG! Stromschlaggefahr!

- Keine Fremdobjekte in die Geräteöffnungen einführen! Verletzungsgefahr (Stromschlag) und Beschädigung des Gerätes! Stecken Sie keine Gegenstände zwischen Gerät und Wand.

 WARNUNG!

Der Quarzstrahler darf nicht ohne Aufsicht benutzt werden.

 WARNUNG!

- Um eine sachgemäße Montage zu gewährleisten, darf die Montage nur vom Fachmann ausgeführt werden.
- Verwenden Sie das Gerät nicht als Baby- oder Wickeltischstrahler.

Versand

Versenden Sie das Gerät in der Originalverpackung oder einer ähnlich gut ausgepolsterten Verpackung, damit es keinen Schaden nimmt.

Bei einem Defekt



WARNUNG!

Betreiben Sie niemals ein defektes Gerät oder ein Gerät mit einem defektem Netzkabel. Es besteht die Gefahr eines elektrischen Schlags.

Bevor Sie sich an unseren Kundendienst wenden, prüfen Sie, ob Sie den Fehler selbst beseitigen können.



Hinweis!

Wenn Sie einen Fehler nicht selbst beseitigen können oder im Falle einer geplanten Rücksendung, wenden Sie sich bitte im voraus an unsere Servicehotline:

Service-Hotline

+49 7042 912 0

Vor dem Anruf unbedingt Artikel-Nr. und Geräte-/Modell Bezeichnung bereit halten. Diese Angaben finden Sie auf dem Typenschild des Gerätes.



WARNUNG!

Reparaturen und Wartungen dürfen nur von Fachkräften (z.B. Fakir Kundendienst) durchgeführt werden. Dabei dürfen nur Original Fakir Ersatzteile eingesetzt werden. Nicht fachgerecht reparierte und gewartete Geräte stellen eine Gefahr für den Benutzer dar.

Technische Daten

Modell	HQ 1200
Artikel-Nr.	63 49 006
Netzanschluss	230 V ~ 50 Hz
Leistungsaufnahme	1200 W
Schutzklasse	1 / IP 24
Maße H x B x T	14 x 54 x 8,5 cm
Netzkabel ca.	-
Gewicht ca.	1,6 kg

Lieferumfang

1 Stk.	Basisgerät
1 Satz	Schrauben und Dübel
1 Stk.	Bedienungsanleitung

Gerätebeschreibung

Der Heizlüfter besitzt folgende Leistungsmerkmale:

- 3 Heizstufen (400 / 800 / 1200 W)
- Wandmontage

Auspacken

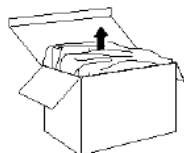

Packen Sie das Gerät aus und überprüfen sie den Inhalt der Verpackung auf Vollständigkeit (siehe Lieferumfang).

Sollten Sie einen Transportschaden bemerken, wenden Sie sich umgehend an Ihren Händler.



Hinweis!

Bewahren Sie die Verpackung zur Aufbewahrung und für spätere Transporte auf (z.B. für Umzüge, Service).



Warnung!

Verwenden Sie niemals ein defektes Gerät.

Montage und elektrischer Anschluss



Warnung!

Das Gerät darf nur waagrecht installiert werden und darf nicht an Wänden aus Kunststoff, Synthetikmaterial oder anderen, leicht entflammaren Materialien wie z.B. Holz, Paneele, Pappe oder ähnlichem befestigt werden. Bei Nichteinhaltung kann es zur Brandgefahr kommen!



ACHTUNG!

Der Quarzstrahler darf erst an das Stromnetz angeschlossen und in Betrieb genommen werden, wenn er korrekt in einer waagerechten Position an der Wand installiert wurde. Ein Einschalten vor korrekter Montage und nicht in waagerechter Position kann zur Beschädigung der Heizstäbe führen.

Sicherheitsabstände

! Achtung!

Achten Sie darauf, dass das Gerät nicht in der Nähe von Möbeln, Vorhängen oder sonstigen brennbaren Gegenständen betrieben wird. Achten Sie auf einen Mindestabstand zu benachbarten Gegenständen, Wänden und Decken. Das Gerät ist so zu installieren, dass Schalter und andere Regler- und Steuereinrichtungen nicht von einer sich in der Badewanne oder unter der Dusche oder am Waschbecken befindlichen Person berührt werden können.

Den Mindestabstand zwischen Frontgitter und brennbaren Materialien und Gegenständen im Strahlungsbereich von mindestens 150 cm einhalten.

Sicherheitsabstände nach VDE 0100, Teil 701 und die Vorschriften der regionalen EVU sowie die Mindestabstände lt. Fig. 1 einhalten.

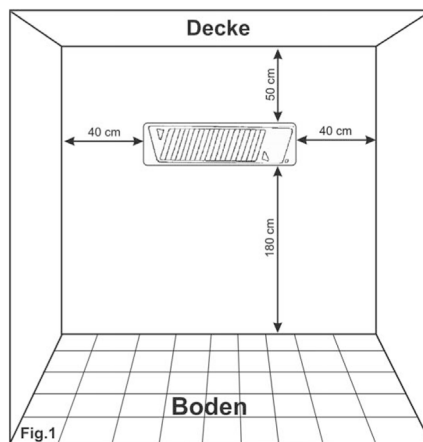

Wandmontage

- Die beiden, als Transportschutz in das Frontgitter gesteckten Styroporteile, entfernen.
- Der Quarzstrahler darf nur in waagerechter Position an der Wand, nicht an einer Steckdose und auch nicht in senkrechter Stellung installiert werden. Das Anbringen an der Decke ist nicht gestattet.
Bei der Montage sind die in Fig. 1 dargestellten Mindestabstände einzuhalten.
- Um den Quarzstrahler an der Wand befestigen zu können, müssen die beiden Klemmschrauben für das Schwenkscharnier etwas gelockert werden (Fig. 2). Durch Lösen der beiden Kreuzschlitzschrauben können Sie die Konsolenabdeckung über der Anschlussklemme entfernen. Dadurch wird die Schwenkbegrenzung gelöst und Sie können den Quarzstrahler nach vorne klappen.
- Unter Berücksichtigung der Mindestabstände (Fig. 1) die Dübelbohrungen anzeichnen. Abstand der Bohrungen – 260 mm und Dübel setzen (Fig. 3). Quarzstrahler mit den Dübelschrauben an der Wand befestigen. Verwenden Sie die beiliegende Kabeldurchführung und Abdeckkappe wie folgt:
Kabeldurchführung in die anschlussseitige kreisrunde Konsolenöffnung - Abdeckkappe dementsprechend in die gegenüberliegende kreisrunde Konsolenöffnung stecken. Das Zuleitungskabel / Anschluss des Gerätes sollte generell nur durch die Kabeldurchführung erfolgen.
- In der Installation ist eine Trennvorrichtung mit mindestens 3 mm Kontaktöffnungsweite für jeden Pol vorzusehen. Beispiel: Allpoliger Schalter-, LS-Schalter-Sicherungen mit eindeutig erkennbarer Zuordnung der Anschlüsse. Der elektrische Anschluss erfolgt an den freien Anschlüssen der Geräteklemme. Der Anschluss des Schutzleiters ist zwingend vorgeschrieben und muss aus Sicherheitsgründen richtig durchgeführt werden.

- Zu beachten sind die europäischen EN-Normen und Bestimmungen.
Hinweis! Achten Sie darauf, dass Sie die Anschlussleitung nur soweit abisolieren, dass keine Adern an den Befestigungsschrauben anliegen.
- Nachdem das Gerät an der Wand befestigt und elektrisch angeschlossen wurde, wird das Gehäuseoberteil nach oben geschwenkt, die Konsolenabdeckung eingesetzt und ange-schraubt. Damit ist der Anschlussraum abgedeckt und der Schwenkbereich des Oberteils auf etwa 30° begrenzt. Zweckmäßigen Kippwinkel einstellen und den Schwenkmechanismus durch Festdrehen der beiden Schrauben fixieren (s. Fig. 2). Das Gerät ist betriebsbereit.

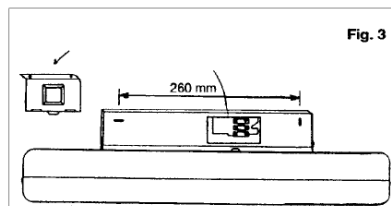
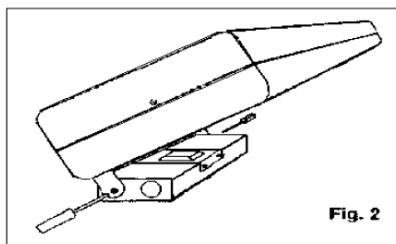

An- Ausschalten

1. Schalten sie die vorgeschaltete Trennvorrichtung ein.
2. Durch Ziehen am Zugschalter haben Sie nun die Möglichkeit zwischen den verschiedenen Heizstufen durchzuschalten.

Schaltstufe	Funktion / Leistung
0	Aus
1	400 W
2	800 W
3	1200 W

Diese Funktion ist umlaufend. Das heißt nach Stufe 3 kommt Stufe 0.

3. Zum Ausschalten bringen Sie durch Ziehen an dem Zugschalter auf die Heizstufe 0.
4. Um das Gerät endgültig vom Netz zu trennen, schalten Sie die Trennvorrichtung aus.

Wartung und Reinigung

**Warnung!**

Vor der Reinigung muss das Gerät mit der vorgeschalteten Trennvorrichtung (Zugschalter auf Position „0“ ist nicht ausreichend) vom Stromnetz getrennt werden und abgekühlt sein.

**Achtung!**

Reinigen Sie das Gerät nur trocken oder mit einem feuchten Tuch. Das Gerät bedarf keiner aufwendigen Wartung und Pflege. Verwenden Sie auf keinen Fall scheuernde Reinigungsflüssigkeiten oder chemische Reinigungsmittel (Alkohol, Benzin, Azeton, etc.), um das Gerät zu reinigen. Tauchen Sie das Gerät nicht in Wasser oder andere Flüssigkeiten. Der Reflektor und die Heizstäbe dürfen nur vom Fachmann gereinigt werden.

**Achtung!**

Heizgeräte, die längere Zeit nicht in Betrieb waren, müssen vor einer erneuten Inbetriebnahme bzw. vor jeder Heizperiode von Fachkräften überprüft werden. Dies gilt insbesondere, wenn das Gerät innen verschmutzt ist.

Sehr geehrte Kundin, sehr geehrter Kunde,
unsere Produkte unterliegen einer strengen Qualitätskontrolle.
Sollte dieses Gerät trotzdem nicht einwandfrei funktionieren,
bedauern wir dies sehr. Bevor Sie sich an unseren
Kundendienst wenden, prüfen Sie, ob Sie den Fehler selbst
beseitigen können.



Warnung!

Schalten Sie das Gerät aus und ziehen Sie den Netzstecker,
bevor Sie nach der Abkühlphase mit der Fehlersuche begin-
nen. So verhindern Sie, dass das Gerät versehentlich einge-
schaltet wird.



Hinweis!

Wenn Sie einen Fehler nicht selbst beseitigen können oder im Falle einer geplan-
ten Rücksendung, wenden Sie sich bitte im voraus an unsere Servicehotline:

Service-Hotline

+49 7042 912 0

Vor dem Anruf unbedingt

Geräte / Modellbezeichnung mit 7-stelliger **Art.-Nr.**

z.B **63 59 006** und Fertigungsdatum **2016-05**

(Diese Angaben finden Sie auf dem Typenschild des Gerätes.)

oder die 7-stellige **Ersatzteil-Nummer** bereit halten.



Achtung!

Reparaturen und Wartungen dürfen nur von Fachkräften (z.B.
Fakir-Kundendienst) ausgeführt werden. Dabei dürfen nur Ori-
ginal-Fakir-Ersatzteile verwendet werden. Nicht fachgerecht
reparierte und gewartete Geräte stellen eine Gefahr für den
Benutzer dar.

Wenn das Gebrauchsende des Gerätes erreicht ist, insbesondere wenn Funktionsstörungen auftreten, machen Sie das ausgediente Gerät unbrauchbar, indem Sie den Netzstecker aus der Steckdose ziehen und das Stromkabel durchtrennen.



Entsorgen Sie das Gerät entsprechend der in Ihrem Land geltenden Umweltvorschriften.

Die Verpackung des Gerätes besteht aus recyclingfähigen Materialien. Geben Sie diese sortenrein in die dafür vorgesehenen Sammelbehälter, damit sie der Wiederverwertung zugeführt werden können.



Ausgediente elektrische und elektronische Geräte enthalten schädliche Stoffe, die aber vorher für Funktion und Sicherheit der Geräte notwendig gewesen sind.

Geben Sie das ausgediente Gerät auf keinen Fall in den Restmüll!

Im Restmüll oder bei falschem Umgang mit ihnen sind diese Stoffe für die menschliche Gesundheit und die Umwelt schädlich.

Ausgediente elektrische und elektronische Geräte enthalten oft noch wertvolle Materialien.

Elektrische Abfälle dürfen nicht zusammen mit Haushaltsabfällen entsorgt werden. Geben Sie das ausgediente Gerät bei einer zentralen Sammelstelle ab.

Nutzen Sie die in Ihrem Wohnort eingerichtete Sammelstelle zur Rückgabe und Verwertung von elektrischen und elektronischen Altgeräten.

Wenden Sie sich für Ratschläge zum Recycling an Ihre Kommunalbehörde oder Ihren Händler.

Für dieses Gerät leisten wir Garantie gemäß nachstehenden Bedingungen:

1. Der Käufer / die Käuferin hat seinen / ihren allgemeinen Wohnsitz / Firmensitz in der EU und das Gerät ist bei einem Fachhändler mit Sitz in Deutschland gekauft worden.
2. Wir verpflichten uns, das Gerät bei für Sie kostenfreier Einsendung an uns kostenlos in Stand zu setzen, wenn es infolge Material- oder Montagefehler innerhalb von 24 Monaten (bei gewerblicher Nutzung sowie bei Verwendung zu selbständig beruflichen Zwecken innerhalb von 12 Monaten) schadhaft / mangelhaft und uns innerhalb der Garantiefrist gemeldet wurde.
Voraussetzung für unsere Garantiepflicht ist stets eine sachgemäße Behandlung des Gerätes. Die Garantiefristen beginnen mit dem Kaufdatum.
3. Teile, die einer natürlichen Abnutzung unterliegen (z.B. Antriebsriemen, Akkus, Batterien, Bürsten, Filter), fallen nicht unter die Garantie.
4. Der Garantieanspruch erlischt, wenn Eingriffe oder Reparaturen von Personen vorgenommen werden, die hierzu von uns nicht autorisiert sind. Ferner dürfen weder fremde Ersatz- oder Zubehörteile eingebaut werden.
5. Die Garantieleistung besteht vorzugsweise in der Instandsetzung bzw. im Austausch der defekten Teile. Reparaturen am Aufstellungsort können nur für stationär betriebene Großgeräte verlangt werden. Zum Nachweis der Garantieansprüche ist die Rechnung oder Kassenquittung des Händlers mit Kaufdatum beizufügen.
6. Sofern eine Reparatur erfolglos war und der Schaden bzw. Mangel auch nach einer Nachbesserung nicht beseitigt werden kann, wird das Gerät durch ein gleichwertiges ersetzt. Ist weder eine Reparatur noch ein Ersatz möglich, besteht das Recht auf Rückgabe des Gerätes und Erstattung des Kaufpreises. Im Falle eines Umtauschs oder Erstattung des Kaufpreises kann für die Zeit des Gebrauchs ein Nutzungsentgelt geltend gemacht werden.
7. Garantieleistungen bewirken keine Verlängerung der Garantiefrist und setzen auch keine neue Garantiefrist in Gang. Die Garantiefrist für eingebaute Ersatzteile endet mit der Garantiefrist für das ganze Gerät.
8. Die vertraglichen bzw. gesetzlichen Regelungen zur Mangelbeseitigung bleiben von den Garantiebestimmungen unberührt.

Gültig ab 1. Juni 2017

**Fakir Kundenservice:
Technik Service Profi GmbH**

Ahltener Str. 4-8

D-31275 Lehrte

Tel.: +49 51 32 / 88 73 858

Fax: +49 51 32 / 58 87 23

service@fakir.de

**Fakir-Hausgeräte GmbH
nilco-Reinigungsmaschinen GmbH**

Industriestraße 6

D-71665 Vaihingen / Enz

Postfach 1480

D-71657 Vaihingen / Enz

Tel.: +49 7042 / 912-0

Fax: +49 7042 / 912-360

www.fakir.de / www.nilco.de

info@fakir.de / verkauf@nilco.de



© 2020 Fakir-Hausgeräte GmbH
Änderungen vorbehalten
Subject to revision
63 49 994 - 202002 de

Fakir

HQ 1200

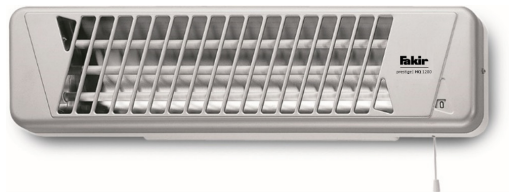

Instructions for use
Quartz heater

en - EN

Table of content

General	
Information about the operating instructions	3
Liability	3
Notices in the operating instructions	3
Safety	
CE Declaration of Conformity	4
Intended use	4
Unauthorized use	4
WARNING! Children!	5
ATTENTION! Electric current!	8
Dispatch	9
In case of defects	9
Overview	
Technical data	10
Scope of delivery	10
Main features	10
Assembly	
Unpacking	11
Installing the appliance	11
Minimum clearance distances.....	12
Operating	
Switching on / off	15
After use	
Cleaning and maintenance	16
Troubleshooting	17
Disposal	18
Warranty	19
Notes	20

Information about the operating instructions

Thank you, for choosing the **Fakir quartz heater HQ 1200**. The quartz heater was developed and manufactured to guarantee a trouble free operation for many years.

These operating instructions are intended to enable the safe and proper handling and operation of the appliance.

Read these operating instructions carefully before using the appliance for the first time.

Keep the operating instructions in a safe place. Include these operating instructions when passing the appliance on to another user.

Liability

We will accept no liability for damages resulting from failure to comply with the operating instructions.

We cannot assume any liability in case the appliance is used for other purposes than its intended use or handled, repaired or serviced improperly.

Notices in the operating instructions**WARNING!**

Indicates notices which, if ignored, can result in risk of injury or death.

**WARNING!**

Indicates notices of risks that can result in damage to the appliance.

**NOTICE!**

Emphasizes tips and other useful information in the operating instructions.

CE Declaration of Conformity

The appliance fulfils the basic requirements of the following laws, EU Directives / regulations, as well as further relevant standards:
Product Safety Law -ProdSG-,
2014/30/EU,
2014/35/EU,
2001/95/EG,
2011/65/EU,
2015/863/EU,
2009/125/EG,
EU 2015/1188.

The appliance bears the CE-mark on the rating plate. The current CE-declaration of conformity can be found on the internet at www.fakir.de

Fakir reserves the right to change design and equipment.

Intended use

This appliance may only be used for private residences rooms.

It is not suitable for commercial use.

The appliance is only suitable as additional heating during the transitional period and has not been designed for permanent heating.

The appliance may only be used in the upright position.

Any other use is considered unauthorized and is prohibited.

Unauthorized use

The examples of unauthorized use listed here can result in malfunctions, damage to the appliance or personal injury:

**WARNING! Children!**

- This appliance may be used only by children from the age of 8 years and over, persons with limited physical, sensory or mental capacities or by persons lacking in experience and / or knowledge, if they will be supervised, or they have been properly instructed with regard to safe use of the appliance and they are aware of the possible resulting risks.
- **Children should not play with the device.**
- **Cleaning and maintenance** may not be carried out by **children** without supervision.
- Keep plastic packaging foils away from **children** - danger of suffocation!
- **Children** under the age of 3 years must be kept away from the appliance, unless they are constantly supervised.
- This appliance is not designed to be used by persons (in-cluding **children**) with limited physical, sensory or mental capacities or by persons lacking in experience and/or knowledge, unless they are supervised by someone who is responsible for their safety or have received instructions on how to use the appliance.
- **Children** should be supervised to ensure that they do not play with the appliance.
- Keep packaging films away from **children** - danger of suffocation!
- **Children** from 3 years onwards and younger than 8 years may switch on and off the appliance only, if they are supervised or have been instructed in the safe use of the appliance and the resulting dangers, provided that the appliance is placed in its normal position of use or is installed.

- **Children** from 3 years onwards and younger than 8 years may not insert the plug into the socket, adjust the appliance, clean the appliance and / or perform **user maintenance**.
- The appliance must not be left unattended during operation.

**WARNING!**

The device must be installed in such a way that switches and other regulating and control devices cannot be touched by a person in the bath tub or under the shower or at the wash basin.

**WARNING!**

Caution - Some parts of the product may become very hot and could cause burns. Special care is required when children and vulnerable persons are present.

**WARNING!**

Damage to appliance from rain and dirt: never use or store the appliance outdoors.

**WARNING!**

The appliance must not be built into and used in vehicles as it requires special components (e.g. protected heating elements, stronger motors, reinforced anchorage of the components for shock protection, etc.) which must not be used in vehicles. Using the appliance in vehicles of any kind (e.g. site trailers, elevators, camping trailers, motor vehicles, and cabins) and similar closed quarters is prohibited.

**Attention!**

This heater is not equipped with a device to control the room temperature. Do not use this heater in small rooms when they are occupied by persons not capable of leaving the room on their own, unless constant supervision is provided.

**Warning! Danger of overheating and fire**

- **WARNING** of fire hazard! The appliance must not be installed or operated in garages or rooms prone to fire such as stables, wooden sheds, etc. This also applies to rooms where highly flammable vapors or dust can easily form.
- **WARNING** of fire hazard! The room intended to heating must not be used for storing highly flammable materials (e.g. gas, solvents, aerosol cans, etc) or highly combustible materials (e.g. wood, paper, etc). Keep such materials away from the appliance.
- **Danger** of fire and explosion! Never use the appliance in the vicinity of explosive or flammable materials.
- Install the appliance such that the distance to other adjacent objects is at least 50 cm and combustible objects cannot catch on fire. Installing the appliance behind doors is prohibited.
- **Danger** from overheating! Always keep the openings of the appliance free, do not cover them with a towel, curtains or other objects.
- Make sure that the minimum distances are observed. The air flow must not be obstructed by any objects.
- Surface appliances acting as heat deflectors can reach temperatures in excess of 60°C.
- Remember that the appliance will remain hot for some time after it has been switched off.

**Attention!**

To prevent any risks caused by accidentally resetting the temperature limiter, refrain from using the appliance as an external switching device, such as a time switch, and do not supply the appliance with power or connect it to a current circuit that is regularly switched on and off by your power company.

**ATTENTION! Electric current!**

- This heater is strictly being designed for a rigid connection and not for a flexible cable connection!
- The equipment is designed to have a fixed connection with a rigid cable, e.g. a buried wiring.
- The heater only connect on compact installed lines at least 1,0 mm² (because there is no strain relief).
- After installation the device at no place may touch the connecting lead.
- Do not place the connection cable or pull switch on or around the hot heater.
- The heater must not be located immediately below a socket-outlet.
- Install the appliance out of the reach of children.
- Do not use the heater outdoors.
- The appliance is not suitable for animal breeding purposes.
- Do not use the heater if the connection lead or the heater is damaged or the heater is faulty.
- Please contact for repair or replacement of a part an approved and authorized service.
- Repairs may be executed only by authorized specialized or by our customer service. Improper repairs can expose the user to considerable danger!

**WARNING! Danger of electric shock!**

- Do not insert any foreign objects into the appliance openings or do not insert any objects into the heater! Risk of injury (electric shock) and damage to the appliance! Never place any objects between appliance and wall.
- Never use the heater without supervision!
- To ensure a proper installation, should the mounting only be performed by a specialist.

Dispatch

Send the appliance in the original package or a similar, wellpadded package to prevent damage to the appliance.

In case of defects**WARNING!**

Never operate a defective appliance or an appliance with a defective power cord. There is a danger of electric shock.

Before contacting our service department, check to see if you can eliminate the problem yourself. > see Chapter "Troubleshooting".

**Notice!**

If you were not able to eliminate a problem yourself, please contact an authorized Fakir / nilco service center or a trained technician in your country.

Service-Hotline (within Germany)

+49 7042 912 0

Before calling, have the article no. and appliance / model name at hand. This information can be found on the rating plate of the appliance.

**WARNING!**

Repairs and maintenance may be carried out only by trained specialists (e.g. an authorized Fakir service center). Only Fakir original replacement parts may be used for repairs and maintenance. For further information, see: Troubleshooting. Unauthorized repairs and maintenance pose a danger for the user.

Technical Data

Model	HQ 1200
Art. no.	63 49 006
Mains voltage	230 V ~ 50 Hz
Heating stages	1200 W
Protection class	I / IP 24
Dimensions H × W × D	14 x 54 x 8,5 cm
Power cord approx.	-
Weight approx.	1,6 kg

Scope of delivery

1 pc.	Master device
1 kit	Screws and dewels
1 pc.	Instructions for use

Main features

The fan heater has the following features:

- 3 heat settings (400 / 800 / 1200 W)
- wall mounting

Unpacking

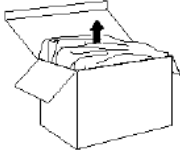

Unpack the appliance and check the contents for completeness (see „Scope of delivery“). If you detect a damage from transport, contact your retail dealer immediately.



NOTICE!

Keep the packaging for storage and future transports (e.g. for moves, service).



WARNING!

Never use a defective appliance.



WARNING!

Prior to assembly, make sure that the mains plug is unplugged. If the mains plug is plugged in, the appliance could accidentally be switched on, resulting in injuries.

Installing the appliance



ATTENTION!

The quartz heater must be fixed at the wall in horizontal position. The device may not be fixed on walls of plastic, synthetic material or other easily flammable materials as for example wood, panels, paper or similar.

By disregard it can come to the fire risk! The quartz heater may only be connected to the mains and put into operation when it has been properly installed in a horizontal position on the wall . A turning front mounted correctly and not in the horizontal position may cause damage to the heating elements.

Minimum clearance distances**ATTENTION!**

Make sure that the device is not operated near furniture, curtains or other flammable objects. Keep a minimum distance to other objects, walls and ceilings.

Keep away the heater from combustible materials such as curtains, carpets, plastics etc. and keep to distance of at least 150 cm between front grid and flammable subjects in the radiation area. The device must be installed in such a way that switches and other regulating and control devices cannot be touched by a person in the bath tub or under the shower or at the wash basin.

Safety distances according to VDE 0100, part 701 and the regulations of the regional utilities and the minimum distances according to Fig. 1 are to keep.

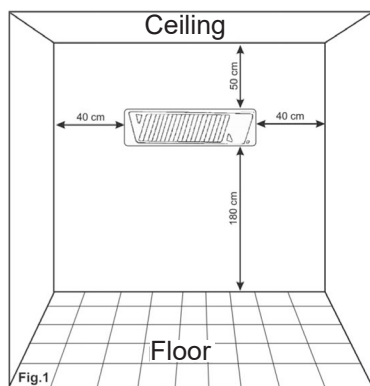

**ATTENTION!**

The quartz heater may only be connected to the mains and put into operation when it has been properly installed in a horizontal position on the wall. Turning on before mounted correctly and not in the horizontal position may cause damage to the heating elements

1. The both, as a transportation protection in the front grid put the parts of styrofoam, remove.
2. The quartz heater must be installed only in a horizontal position on the wall. Do not install on the ceiling or vertically or on wall sockets. Do not use the heater when it is in uneven position.
3. During installation respect the minimum distances indicated in Fig. 1.
4. To be able to fasten the quartz heater to the wall, both lateral clamping screws must be loosened for the swivelling hinges something (Fig. 2). Loose the both screws to remove the console-cover. Now you can enlarge the angle of traverse and tip the quartz heater forwards.
5. Taking into account the fewest distances (Fig. 1) marks the bores for the dowels. Distance of the bores 260 mms and insert the dowels (Fig. 3). Fix now the quartz heater with the dowel screws at the wall. Use the enclosed cable-coupling and plug in following way: Put the cable-coupling in the circular console hole at the side of the connection. Put the plug in the other circular console hole. Fix the cable in the connection-terminal. You must fit a separate device at last at 3mm range for each terminal. For example: switch – circuit protection – switch – protection with a recognizable coordination. Fix the electric connection at the free cable of the connection-terminal. The connection of the protective conductor is absolutely necessary for safety reasons and must be performed correctly.

- Please observe the standards and conditions in your country.
Caution: Ensure that you do not strip too much of the power cable to prevent any wires from touching the screws.
- After the heater was mounted on the wall, you can lift the heater, attach and fix the console-cover. Now the connection space is covered with it. The swivel area of the upper part is limited to approx. 30° angle. Convenient angle to the tilting put and fix the mechanism to the swivelling by tightening both screws (s. Fig. 2). Now you can use the quartz heater.

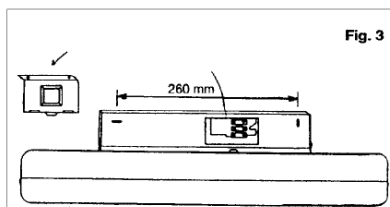
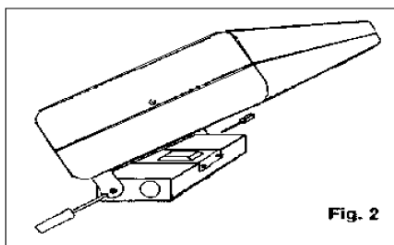

Switching On/Off

1. Turn on the upstream separator .
2. By pulling the pull you have now the possibility to switch between the different heat settings .

Station	Function/Power
0	OFF
1	400 W
2	800 W
3	1200 W

This function is continuous . After stage 3 takes stage 0.

3. You bring it off by pulling the pull to switch on the heating level 0.
4. To permanently disconnect the device from the mains, switch off the separator.

Cleaning and maintenance**WARNING!**

Before cleaning the unit should be cut from the mains power supply (pull switch to „0“ is not enough) and let it cool down.

**ATTENTION!**

Clean the appliance only with a dry or slightly moist cloth. Do not use any cleaning agents, abrasives or alcohol. These damage the housing. The reflector and the quartz tubes may only cleaned by an authorised specialist.

**ATTENTION!**

Quartz heaters that have not been in use for an extended period of time, must be checked by a trained technician before being put back in operation or prior to every heating period. The same applies if the appliance shows dirt on the inside. Before storing the appliance in a dust-proof environment, allow the appliance to cool off.

Dear Customer:

Our products are subjected to stringent quality controls. If this appliance should nevertheless fail to function properly, this is a matter of regret for us. Before contacting the authorized Fakir service center, check to see if you can eliminate the problem yourself.



WARNING!

Switch off and unplug the appliance before beginning troubleshooting. This will prevent the appliance from accidentally being switched on.



NOTICE!

If you were not able to eliminate a problem yourself, please contact an authorized Fakir service center or a trained technician in your country.

Service-Hotline (within Germany)

+49 7042 912 0

Before calling, make sure to have the following information:

Appliance / model designation including 7-digit article number
e. g. Art. no. 63 49 006 and date of manufacture e.g **2016-05**
(This information can be found **on the rating plate of the appliance.**)

or the 7-digit replacement part number.



ATTENTION!

Repairs and maintenance may be carried out only by trained specialists (e.g. an authorized Fakir service center). Only Fakir original replacement parts may be used for repairs and maintenance. Unauthorized repairs and maintenance pose a danger for the user.

When the appliance has reached the end of its service life, in particular when malfunctions start occurring render the appliance unserviceable by pulling the mains plug out of the socket and cutting off the mains lead.



Dispose of the appliance in accordance with the applicable environmental regulations for your country.

Do not dispose of electrical equipment with the household refuse. Take the appliance to a central recycling facility.



The packaging of the appliance is made of recyclable materials. Sort the packaging material and recycle accordingly.

For information about recycling, please contact your local authorities or your retail dealer.

You can dispose used dust bags and filters in the household waste system.

This appliance complies with the Directive 2012/19/EG- WEEE-Directive.

We provide a warranty for the the appliance subject to the following conditions:

1. The purchaser's main place of residence is in the EU and the appliance was bought from a dealer located in Germany.
2. We undertake to repair the appliance free of charge, including free shipping if it becomes defective due to a material or assembly error within 24 months (within 12 months if used commercially or used for self-employed professional purposes) and if notification of the defect is given within the warranty period. A pre-condition of our warranty is that the appliance always treated properly. The warranty terms start on the date of purchase.
3. Parts that are subject to normal wear (e.g. drive belts, batteries, brushes, filters) do not fall under the terms of the warranty.
4. The warranty will lapse if the appliance is modified or repaired by persons we have not authorised. Also no to third party spare parts or accessories may be used.
5. The main focus of the warranty is on performing repairs or exchanging defective parts. Repairs on site can only be demanded for large stationary appliances. When making a warranty claim, the invoice or purchase receipt from the dealer stating the date of purchase must be presented.
6. If a repair fails and the damage or defect cannot be rectified even after a second attempt, the appliance will be replaced with one of the same value. If neither repair nor replacement is possible, the customer is entitled to return the device and demand reimbursement of the purchase price. In the event that the appliance is exchanged or the purchase price reimbursed, a usage fee may be raised for the period that the appliance was in use.
7. Warranty work does not extend the warranty period or mark the start of a new warranty period. The warranty term for installed spare parts ends at the same time as the warranty period for the whole appliance.
8. The contractual and/or statutory regulations relating to the correction of faults is not affected by the provisions of the warranty.

Valid from 1st June 2017

**Fakir customerservice:
Technik Service Profi GmbH**

Ahltener Str. 4-8
D-31275 Lehrte

Tel.: +49 51 32 / 88 73 858

Fax: +49 51 32 / 58 87 23

service@fakir.de

**Fakir-Hausgeräte GmbH
nilco-Reinigungsmaschinen GmbH**

Industriestraße 6
D-71665 Vaihingen / Enz

Postfach 1480

D-71657 Vaihingen / Enz

Tel.: +49 7042 / 912-0

Fax: +49 7042 / 912-360

www.fakir.de / www.nilco.de

info@fakir.de / verkauf@nilco.de



© 2020 Fakir-Hausgeräte GmbH
Änderungen vorbehalten
Subject to revision
63 49 994 - 202002 en