

# Fakir

premium I VL 45 GF



**Bedienungsanleitung**  
Stand-Ventilator  
mit Fernbedienung  
de - DE

## Inhalt

<b>Allgemeines</b>	
Informationen zur Bedienungsanleitung.....	3
Haftung.....	3
Hinweise in der Bedienungsanleitung.....	3
<b>Sicherheit</b>	
CE-Konformitätserklärung.....	4
Bestimmungsgemäße Verwendung.....	4
Bestimmungswidrige Verwendung.....	4
Kinder.....	4
Allgemein.....	5
Elektrischer Strom.....	5
Im Gefahrenfall.....	5
Versand.....	6
Bei einem Defekt.....	6
<b>Überblick</b>	
Auspacken / Lieferumfang.....	7
Teile und Funktionen.....	8
Technische Daten.....	8
<b>Montage</b>	
Zusammenbau.....	9
Höhenverstellung.....	10
Vertikale Verstellung.....	10
<b>Bedienung</b>	
Einschalten und Wahl der Drehzahl.....	11
Ausschalten.....	11
Fernbedienung.....	12
Oszillation.....	13
<b>Nach dem Gebrauch</b>	
Reinigen/ Pflege.....	14
Hilfe bei Störungen.....	15
Entsorgung.....	16
<b>Garantie</b> .....	17
<b>Energiewerte</b> .....	18

## Informationen zur Bedienungsanleitung

Vielen Dank, dass Sie einen Fakir Ventilator gewählt haben. Er wurde entwickelt und hergestellt, um Ihnen über viele Jahre einen störungsfreien Betrieb zu leisten.

Diese Bedienungsanleitung soll Ihnen den sicheren und bestmöglichen Umgang mit dem Gerät ermöglichen.

Lesen Sie diese Bedienungsanleitung vor der ersten Benutzung des Gerätes vollständig durch.

Bewahren Sie die Bedienungsanleitung dauerhaft auf. Falls Sie das Gerät an Dritte weiter geben, geben sie auch die Bedienungsanleitung mit.

## Haftung

Für Schäden, die aufgrund der Nichtbeachtung der Bedienungsanleitung entstehen, übernehmen wir keine Haftung.

Wird das Gerät zweckentfremdet, unsachgemäß bedient oder nicht fachgerecht repariert und gewartet, kann keine Haftung für eventuelle Schäden übernommen werden.

## Hinweise in der Bedienungsanleitung



### **WARNUNG!**

Kennzeichnet Hinweise, bei deren Nichtbeachtung die Gefahr der Verletzung oder des Todes besteht.



### **ACHTUNG!**

Kennzeichnet Hinweise auf Gefahren, die Beschädigungen des Gerätes zur Folge haben können.



### **HINWEIS!**

Hebt Tipps und andere nützliche Informationen in der Bedienungsanleitung hervor.

**CE-Konformitätserklärung**

Dieses Gerät erfüllt die Anforderungen des Produktsicherheitsgesetzes - ProdSG -, sowie die EU-Richtlinien 2014/30/EU "Elektromagnetische Verträglichkeit", 2014/35/EU "Niederspannungsrichtlinie", 2001/95/EG „Allgemeine Produktsicherheitsrichtlinie“, 2011/65/EU „RoHS-Richtlinie“ und 2009/125/EG „Ökodesign-Richtlinie“.  
Das Gerät trägt auf dem Typenschild die CE-Kennzeichnung.

**Bestimmungsgemäße Verwendung**

Dieser Ventilator ist nur für seinen vorgesehenen Verwendungszweck - für die Lüftung im Haushalt oder Büro - einzusetzen.

Der Ventilator ist für eine gewerbliche Nutzung nicht geeignet. Jede weitere Verwendung gilt als nicht bestimmungsgemäß und ist untersagt.

**Bestimmungswidrige Verwendung**

Die hier aufgeführten Fälle nicht bestimmungsgemäßer Verwendung können zu Fehlfunktionen, Beschädigung des Gerätes oder Verletzungen führen:

- Brand- und Explosionsgefahr

Das Gerät niemals in der Nähe von explosiven oder leicht entzündlichen Stoffen verwenden.

- Beschädigung des Gerätes durch Regen und Schmutz

Das Gerät niemals im Freien verwenden oder aufbewahren.

- Gefahr der Überhitzung

Die Öffnungen des Gerätes immer frei lassen.

**WARNUNG! Kinder**

- Diese Geräte können von **Kindern** ab 8 Jahren und darüber und von Personen mit verringerten physischen, sensorischen oder mentalen Fähigkeiten oder Mangel an Erfahrung und/oder Wissen benutzt werden, wenn sie beaufsichtigt werden oder bezüglich des sicheren Gebrauchs des Gerätes unterwiesen wurden und die daraus resultierenden Gefahren verstanden haben.
- **Kinder** dürfen nicht mit dem Gerät spielen.
- Reinigung und **Benutzer-Wartung** dürfen nicht durch **Kinder** ohne Beaufsichtigung durchgeführt werden.
- Halten Sie Verpackungsfolien von **Kindern** fern  
- Erstickungsgefahr!

## Allgemein

- Nach dem Zusammenbau darf das Schutzgitter nicht mehr entfernt werden.
- Den Luftstrom nicht direkt auf Personen richten.
- Den Luftstrom nicht behindern, mindestens 50 cm Freiraum nach allen Seiten lassen.

## Elektrischer Strom



### ACHTUNG!

- Eine falsche Spannung kann das Gerät zerstören. Betreiben Sie das Gerät nur, wenn die auf dem Typenschild angegebene Spannung mit der Spannung in Ihrem Haushalt übereinstimmt.
- Tauchen sie das Gerät niemals in Wasser oder andere Flüssigkeiten und halten Sie es vor Regen und Nässe fern.



### WARNUNG! Stromschlaggefahr!

- Fassen Sie den Stecker niemals mit nassen Händen an.
- Wenn Sie den Stecker aus der Steckdose herausziehen wollen, ziehen Sie immer direkt am Stecker, niemals am Kabel.
- Die Netzanschlussleitung darf nicht geknickt, eingeklemmt oder überfahren werden und nicht mit Hitzequellen in Berührung kommen.
- Wenn die Netzanschlussleitung dieses Gerätes beschädigt wird, muss sie durch den Hersteller oder seinen Kundendienst oder eine ähnlich qualifizierte Person ersetzt werden, um Gefährdungen zu vermeiden.
- Verwenden Sie nur Verlängerungskabel, die für die Leistungsaufnahme des Gerätes ausgelegt sind.
- Beim Reinigen und Warten des Gerätes oder beim Auswechseln von Teilen ist das Gerät auszuschalten und der Netzstecker zu ziehen.
- Das Schutzgitter darf nicht zur Reinigung des Rotors entfernt oder geöffnet werden.
- Zur Reinigung können Sie das Gehäuse und Schutzgitter mit einem leicht feuchten Tuch abwischen.

## Im Gefahrenfall



### WARNUNG!

- Ziehen Sie im Gefahrenfall und bei Unfällen sofort den Stecker aus der Steckdose.

**Versand**

Versenden Sie das Gerät in der Originalverpackung oder einer ähnlich gut ausgepolsterten Verpackung, damit es keinen Schaden nimmt.

**WARNUNG!**

Betreiben Sie niemals ein defektes Gerät oder ein Gerät mit einem defekten Netzkabel. Es besteht die Gefahr eines elektrischen Schlags.

**Bei einem Defekt**

Bevor Sie sich an unseren Kundendienst wenden, prüfen Sie, ob Sie den Fehler selbst beseitigen können.  
> siehe Kapitel "Hilfe bei Störungen" auf Seite 15.

**Hinweis**

Wenn Sie einen Fehler nicht selbst beseitigen können oder im Falle einer geplanten Rücksendung, wenden Sie sich bitte im voraus an unsere Servicehotline:

**Service-Hotline****01805 325474**

18 Cent / Minute

aus dem Festnetz der deutschen Telekom

Vor dem Anruf unbedingt Artikel-Nr. und Geräte-/Modellbezeichnung bereit halten. Diese Angaben finden Sie auf dem Typenschild des Gerätes.

**WARNUNG!**

Reparaturen und Wartungen dürfen nur von Fachkräften (z.B. Fakir-Kundendienst) durchgeführt werden. Dabei dürfen nur Original Fakir Ersatzteile eingesetzt werden. Nicht fachgerecht reparierte und gewartete Geräte stellen eine Gefahr für den Benutzer dar.

## Auspacken / Lieferumfang

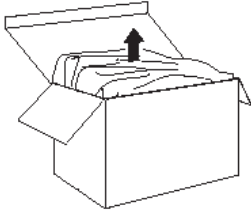

Ventilator aus der Verpackung nehmen.

Bitte überprüfen sie nach dem Auspacken, ob alle in der nachfolgenden Montageanleitung genannten Teile vorhanden sind.

- Ventilator
- Standfuß
- Fernbedienung
- Bedienungsanleitung

Sollten Sie einen Transportschaden bemerken, wenden Sie sich umgehend an Ihren Händler.



### **HINWEIS!**

Bewahren Sie die Verpackung zur Aufbewahrung und für spätere Transporte auf (z.B. für Umzüge, Service).

### Teile und Funktionen

- 1 Schwenklammern
- 2 Schutzgitter vorne / hinten
- 3 Bedienpult
- 4 Teleskop-Standrohr
- 5 Bodenplatte (Standfuß)

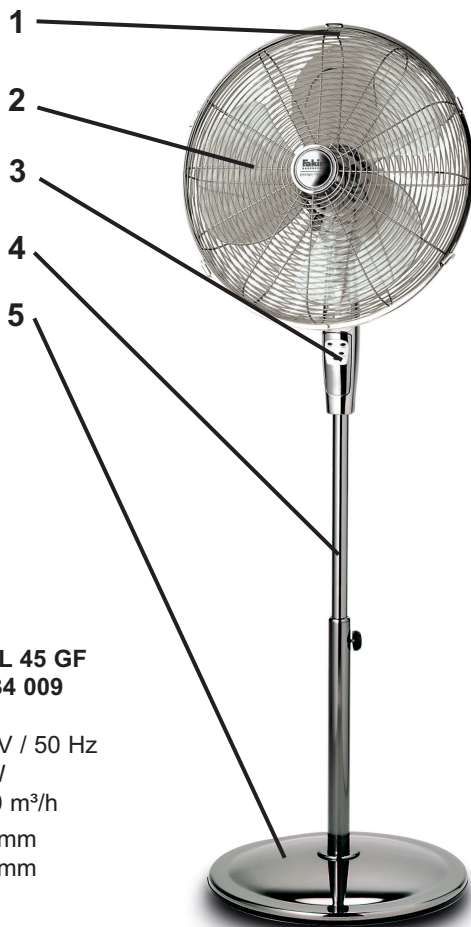

### Technische Daten

**premium | VL 45 GF**  
**69 34 009**

Artikel-Nummer	
Spannung	230 V / 50 Hz
Leistungsaufnahme max.	60 W
Luftdurchsatz max.	1900 m <sup>3</sup> /h
Korbdurchmesser	450 mm
Flügeldurchmesser	390 mm
Geschwindigkeitsstufen	3
Oszillierend bis ca.	75°
Höhenverstellung ca.	100 - 130 cm
Maße B x T ca.	45 x 28 cm
Fernbedienungs-Funktionen	- Ein-Aus - Oszillation - Windmodus - Drehzahl - Timer
Reichweite der Fernbedienung ca.	15 m
Batterie-Typ	3V Lithium CR2032



## Zusammenbau



### WARNUNG!

Verwenden Sie niemals ein defektes Gerät.



### WARNUNG!

Prüfen Sie vor der Montage, ob der Netzstecker gezogen ist. Bei eingestecktem Netzstecker könnte das Gerät versehentlich eingeschaltet werden und Verletzungen verursachen.

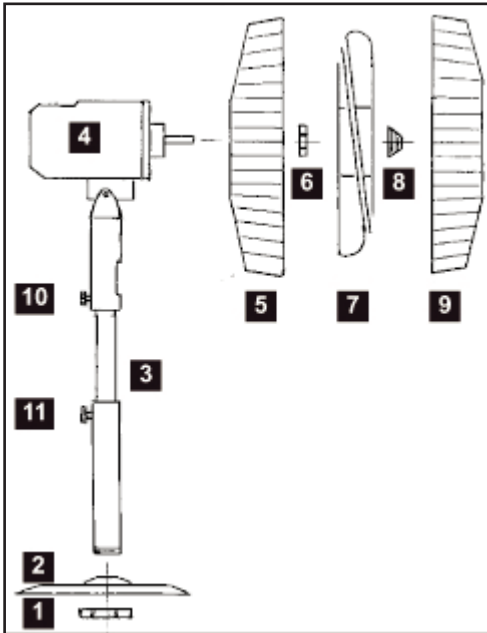

- Bodenplatte (Standfuß) [2] mit vormontierter Gewichtsscheibe auf das Stand-/Teleskoprohr [3] passgenau aufsetzen (die Stege am Standfuß müssen in die entsprechenden Vertiefungen am Standrohr einrasten) und mit der beiliegenden Überwurfmutter [1] befestigen und sichern.
- Hinteres Schutzgitter [5] passgenau auf Motorkopf [4] aufsetzen (die drei Stifte am Motorkopf in die drei Löcher im Schutzgitter) und mit beiliegender Überwurfmutter [6] fest anschrauben.
- Kleine M3 Schraube aus dem äusseren Ring des hinteren Schutzgitters herausdrehen.
- Gegebenenfalls den Schutzschlauch von der Motorachse abziehen.
- Windflügel [7] bis zum Anschlag auf die Motorachse stecken und mit beiliegender Hutmutter [8] sichern.
- **Achtung:** Linksgewinde.
- Vorderes Schutzgitter [9] passgenau in die obere Halterung am hinteren Schutzgitter [5] aufsetzen, andrücken und mit den vier Schwenklammern (links und rechts) befestigen. Beide Schutzgitter unten mit beiliegender Schraube M3 sichern.
- Ventilator mit Bedienpult (Motorkopf) auf das Teleskoprohr [3] stecken und mit der Rändelschraube [10] sichern.

**Höhenverstellung**

Der Ventilator kann in der Höhe von ca. 100 - 130 cm verstellt werden. Dazu Rändel-schraube **[11]** lösen, das Teleskoprohr **[3]** auf die gewünschte Höhe herausziehen oder zusammenschieben und mit der Rändelschraube wieder sichern.

**Vertikale Verstellung**

Der Ventilator kann von Hand auf den gewünschten vertikalen Arbeitsbereich eingestellt werden: von ca. 15 Grad nach vorne (unten) bis ca. 25 Grad nach hinten (oben).

Dazu den Ventilator am Standrohr festhalten und den Motorkopf - **nur von der Rückseite aus** - vorsichtig nach vorne oder hinten schwenken, bis die gewünschte Stellung erreicht ist.

**ACHTUNG!**

Beim Blockieren des Flügels muss der Ventilator sofort ausgeschaltet und vom Netzstrom getrennt werden. Beseitigen Sie die Störung, bevor Sie den Ventilator wieder in Betrieb nehmen.

## Einschalten und Wahl der Drehzahl

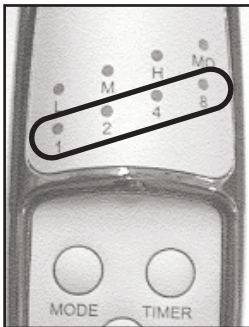

## Ausschalten

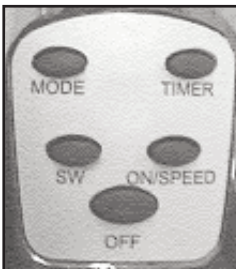

## ACHTUNG!

Stellen Sie das Gerät nicht neben Wärmequellen und vermeiden Sie direkte Sonneneinstrahlung. Hitze kann den Ventilator beschädigen.

- Durch einmaliges Drücken der Taste **ON / SPEED** wird der Ventilator auf die langsame Geschwindigkeitsstufe eingeschaltet.. Am Gerät leuchtet die entsprechende LED für niedrige Drehzahl **L**.
- Nochmaliges Drücken schaltet die mittlere Drehzahl ein (Anzeige **M** leuchtet),
- Ein weiteres Drücken die hohe Drehzahl (Anzeige **H** leuchtet),
- Ein weiteres Drücken dann wieder die langsame Drehzahl **L** usw.

**Hinweis:** Beim Blockieren des Flügels muss der Ventilator sofort ausgeschaltet und vom Netzstrom getrennt werden. Beseitigen Sie die Störung, bevor Sie den Ventilator wieder in Betrieb nehmen.

- Durch Drücken der Taste **OFF** wird der Ventilator ausgeschaltet.



## ACHTUNG!

Motorkopf nicht gewaltsam verdrehen.  
Nie am Schutzgitter drücken.

## Fernbedienung

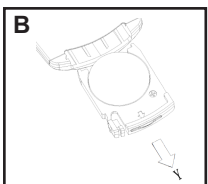
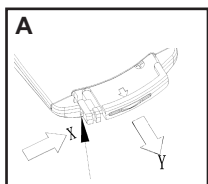
**Batterie einlegen / wechseln:**

- A** Batteriefach auf der Rückseite öffnen: den Batteriehalter herausziehen.
- B** Batterie (Knopfzelle) mit dem Pluspol nach oben (siehe Markierung auf dem Halter) einlegen.

Batteriehalter wieder einschieben.

Eine Ablagemulde im Gerät dient zur Aufbewahrung der Fernbedienung. Zum Einsetzen der Fernbedienung diese erst oben anlegen und danach unten andrücken.

**Alle Bedien-Funktionen können:**

- C** mit der Fernbedienung
- D** mit der Folientastatur am Gerät selbst
- E** mit der in der Ablagemulde des Gerätes eingelegten Fernbedienung geschaltet werden.

**Hierfür sind folgende Tasten auf der Fernbedienung bzw. Folientastatur am Gerät vorgesehen:**

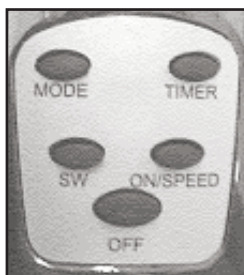

- ON / SPEED

- OFF

- SW

- TIMER

- MODE

## Oszillation

Der Ventilator ist mit einer automatischen Schwenkvorrichtung = Oszillation ausgestattet. Dieser horizontale Schwenkbereich beträgt ca. 75 Grad. Die Umschaltung von "Stand" auf "Oszillation" erfolgt mit der Taste **SW**.

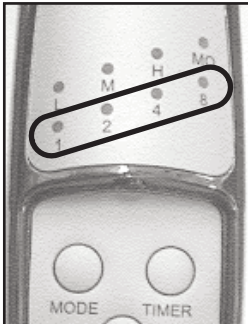

## Timer

Der Zeitschalt-Modus kann in vier Stufen durch mehrmaliges Drücken der Taste **TIMER** gewählt werden:

**1 Stunde > 2 Stunden > 4 Stunden > 8 Stunden > 1 Stunde > ...**

Nach Ablauf der gewählten Zeit, die durch Aufleuchten der entsprechenden LED am Gerät angezeigt wird, schaltet sich der Ventilator automatisch aus.

## Funktionen

Durch Drücken der Taste **MODE** können zwei verschiedene Funktions-Modi gewählt werden, die durch eine zweifarbig leuchtende LED **[MO]** am Gerät angezeigt werden:

### **ROT = Rhythmus-Modus**

In Abhängigkeit der vorgewählten Drehzahl wird in unterschiedlichen Zeit-Intervallen die Drehzahl (Geschwindigkeit) verändert. Nach Abschalten des Rhythmus-Modus kehrt das Gerät in die zuvor gewählte Drehzahlstufe zurück.

### **GRÜN = Schlaf-Modus**

Die Drehzahl wird nach jeweils 30 Minuten um eine Stufe reduziert und bleibt

- a) bei nicht vorgewähltem Zeitschalt-Modus (Timer aus) auf der niedrigen Geschwindigkeitsstufe eingeschaltet oder
- b) bei vorgewähltem Zeitschalt-Modus (Timer eingeschaltet) so lange in der hohen, mittleren oder zuletzt in der niedrigen Geschwindigkeitsstufe, bis die gewählte Zeit abgelaufen ist.



## Reinigung / Pflege

**WARNUNG!**

Schalten Sie das Gerät aus und ziehen Sie den Netzstecker, bevor Sie mit Reinigung und Pflege beginnen. So verhindern Sie, dass das Gerät versehentlich eingeschaltet wird.

**ACHTUNG!**

Verwenden Sie keine Reinigungsmittel, Scheuermittel oder Alkohol. Diese würden das Gehäuse beschädigen.

Angesammelter Staub im Geräteinnenraum kann durch Absaugen mit einem Staubsauger, oder durch Ausblasen mit Druckluft entfernt werden.

Reinigen Sie das Gerät nur trocken oder mit einem feuchten Tuch. Das Gerät bedarf keiner aufwendigen Wartung und Pflege. Anschlußleitung aufwickeln. Gerät staubgeschützt aufbewahren.

Geräte, die längere Zeit nicht in Betrieb waren, müssen vor einer erneuten Inbetriebnahme von Fachkräften überprüft werden. Dies gilt auch, wenn das Gerät innen verschmutzt ist.

## Hilfe bei Störungen

Sehr geehrte Kundin, sehr geehrter Kunde, unsere Produkte unterliegen einer strengen Qualitätskontrolle. Sollte dieses Gerät trotzdem nicht einwandfrei funktionieren, bedauern wir dies sehr. Bevor Sie sich an unseren Kundendienst wenden, prüfen Sie, ob Sie den Fehler selbst beseitigen können.



### WARNUNG!

Schalten Sie das Gerät aus und ziehen Sie den Netzstecker, bevor Sie mit der Fehlersuche beginnen. So verhindern Sie, dass das Gerät versehentlich eingeschaltet wird.

Fehler	mögliche Ursache	Abhilfe
Gerät läuft nicht.	Stecker ist nicht eingesteckt Gerät ist nicht eingeschaltet Steckdose führt keinen Strom Stromkabel ist beschädigt	Stecker einstecken Gerät einschalten Andere Steckdose verwenden <b>Service-Hotline anrufen</b>
Keine Oszillation	Oszillation nicht eingeschaltet Motor oder Getriebe defekt	Oszillation einschalten <b>Service-Hotline anrufen</b>
Gerät läuft ungewöhnlich laut.	Fremdkörper haben sich evtl. verklemmt	Fremdkörper entfernen

## Service-Hotline



### HINWEIS!

Wenn Sie einen Fehler nicht selbst beseitigen können oder im Falle einer geplanten Rücksendung, wenden Sie sich bitte im voraus an unsere Servicehotline:

### Service-Hotline

**01805 325474**

18 Cent / Minute

aus dem Festnetz der deutschen Telekom

### Vor dem Anruf unbedingt

**Geräte / Modellbezeichnung** mit 7-stelliger **Art.-Nr.**  
z.B **69 34 009** und Fertigungsdatum **2015-11**

(Diese Angaben finden Sie **auf dem Typenschild des Gerätes.**)

**oder** die 7-stellige **Ersatzteil-Nummer** bereit halten.

## Entsorgung



Wenn das Gebrauchsende des Ventilators erreicht ist, insbesondere wenn Funktionsstörungen auftreten, machen Sie das ausgediente Gerät unbrauchbar, indem Sie den Netzstecker aus der Steckdose ziehen und das Stromkabel durchtrennen.

Entsorgen Sie das Gerät entsprechend der in Ihrem Land geltenden Umweltvorschriften.

Elektrische Abfälle dürfen nicht zusammen mit Haushaltsabfällen entsorgt werden.

Die Verpackung des Gerätes besteht aus recyclingfähigen Materialien. Geben sie diese sortenrein in die dafür vorgesehenen Sammelbehälter, damit sie der Wiederverwertung zugeführt werden können.

Wenden Sie sich für Ratschläge zum Recycling an Ihre Kommunalbehörde oder Ihren Händler.

Ausgediente elektrische und elektronische Geräte sowie Batterien und Akkumulatoren (Akkus) enthalten schädliche Stoffe, die aber vorher für Funktion und Sicherheit der Geräte notwendig gewesen sind.

Geben Sie das ausgediente Gerät Batterien und Akkus auf keinen Fall in den Restmüll!

Im Restmüll oder bei falschem Umgang mit ihnen sind diese Stoffe für die menschliche Gesundheit und die Umwelt schädlich.



Ausgediente elektrische und elektronische Geräte sowie Batterien und Akkumulatoren (Akkus) enthalten oft noch wertvolle Materialien.

Batterien und Akkus müssen gesondert entsorgt werden!

Nutzen Sie die in Ihrem Wohnort eingerichtete Sammelstelle zur Rückgabe und Verwertung von elektrischen und elektronischen Altgeräten sowie zur Rückgabe und Verwertung von Batterien und Akkus.

Dieses Gerät erfüllt die Anforderungen der Richtlinie 2012/19/EU - WEEE-Richtlinie -



Für dieses Gerät leisten wir Garantie gemäß nachstehenden Bedingungen:

1. Der Käufer / die Käuferin hat seinen / ihren allgemeinen Wohnsitz / Firmensitz in der EU und das Gerät ist bei einem Fachhändler mit Sitz in Deutschland gekauft worden.
2. Wir verpflichten uns, das Gerät bei für Sie kostenfreier Einsendung an uns kostenlos in Stand zu setzen, wenn es infolge Material- oder Montagefehler innerhalb von 24 Monaten (bei gewerblicher Nutzung sowie bei Verwendung zu selbständig beruflichen Zwecken innerhalb von 12 Monaten) schadhaft / mangelhaft und uns innerhalb der Garantiefrist gemeldet wurde.  
Voraussetzung für unsere Garantiepflicht ist stets eine sachgemäße Behandlung des Gerätes. Die Garantiefristen beginnen mit dem Kaufdatum.
3. Teile, die einer natürlichen Abnutzung unterliegen (z.B. Antriebsriemen, Akkus, Batterien, Bürsten, Filter), fallen nicht unter die Garantie.
4. Der Garantieanspruch erlischt, wenn Eingriffe oder Reparaturen von Personen vorgenommen werden, die hierzu von uns nicht autorisiert sind. Ferner dürfen weder fremde Ersatz- oder Zubehörteile eingebaut werden.
5. Die Garantieleistung besteht vorzugsweise in der Instandsetzung bzw. im Austausch der defekten Teile. Reparaturen am Aufstellungsort können nur für stationär betriebene Großgeräte verlangt werden. Zum Nachweis der Garantieansprüche ist der Garantieschein und die Rechnung oder Kassenquittung des Händlers mit Kaufdatum beizufügen.
6. Sofern eine Reparatur erfolglos war und der Schaden bzw. Mangel auch nach einer Nachbesserung nicht beseitigt werden kann, wird das Gerät durch ein gleichwertiges ersetzt. Ist weder eine Reparatur noch ein Ersatz möglich, besteht das Recht auf Rückgabe des Gerätes und Erstattung des Kaufpreises. Im Falle eines Umtauschs oder Erstattung des Kaufpreises kann für die Zeit des Gebrauchs ein Nutzungsentgelt geltend gemacht werden.
7. Garantieleistungen bewirken keine Verlängerung der Garantiefrist und setzen auch keine neue Garantiefrist in Gang. Die Garantiefrist für eingebaute Ersatzteile endet mit der Garantiefrist für das ganze Gerät.
8. Die vertraglichen bzw. gesetzlichen Regelungen zur Mangelbeseitigung bleiben von den Garantiebestimmungen unberührt.

Gültig ab 1. Juli 2017

Informationspflichten für Ventilatoren gemäß der Verordnung (EU) Nr. 206/2012 zur Durchführung der Richtlinie 2009/125 EC des Europäischen Parlaments und des Rates im Hinblick auf die Festlegung von Anforderungen an die umweltgerechte Gestaltung von Raumklimageräten und Komfortventilatoren.

Modell	<b>prestige   VL 45 GF</b>	Artikel-Nr.	69 34 009
Technische Daten	Symbol	Wert	Einheit
Max. Luftdurchsatz	F	55,51	m <sup>3</sup> /min
Energieverbrauch	P	56,90	W
Service value	SV	0,98	(m <sup>3</sup> /min)/W
Standby Verbrauch	PSB	0,14	W
Saisonaler Stromverbrauch	Q	18,36	kWh/a
Schalleistungspegel	LWA	63,93	dB(A)
Max. Luftgeschwindigkeit	c	3,00	Meter/sec
Kontakt: Fakir Hausgeräte GmbH Industriestr. 6 71665 Vaihingen an der Enz +49 (0) 7042/912-0 E-Mail: info@fakir.de	Gemäß IEC 60879		



## **Fakir Hausgeräte GmbH**

Industriestraße 6  
D-71665 Vaihingen / Enz

Postfach 1480  
D-71657 Vaihingen / Enz

Tel.: +49 7042 / 912-0  
Fax: +49 7042 / 912-360

[www.fakir.de](http://www.fakir.de)  
[info@fakir.de](mailto:info@fakir.de)



© 2018 Fakir Hausgeräte GmbH  
Änderungen vorbehalten  
Art-Nr. 69 34 994 - 9811 de

# Fakir



premium I VL 45 GF

## **Operating Instructions**

Pedestal cooling fan  
with remote control

**en-US**

## Table of contents

<b>General</b>	
Information about the operating instructions .....	3
Liability .....	3
Notices in the operating instructions .....	3
<b>Safety</b>	
CE Declaration of Conformity .....	4
Intended use .....	4
Unauthorized use .....	4
Children .....	4
General .....	5
Electric current .....	5
In case of danger .....	5
Dispatch .....	6
In case of defects .....	6
<b>Overview</b>	
Unpacking / Scope of delivery .....	7
Parts and functions .....	8
Technical data .....	8
<b>Assembly</b>	
Assembly .....	9
Height adjustment .....	10
Vertical adjustment .....	10
<b>Operation</b>	
Power-on and speed selection .....	11
Power off .....	11
Remote control .....	12
Oscillation .....	13
<b>After use</b>	
Cleaning / care .....	14
Troubleshooting .....	15
Disposal .....	16
<b>Warranty</b> .....	17
<b>Energy data</b> .....	18

**Information about the operating instructions**

Thank you

for choosing a Fakir cooling fan. It was designed and constructed for many years of trouble-free operation.

These operating instructions are intended to enable the safe and proper handling and operation of the appliance.

Read these operating instructions carefully before using the appliance for the first time.

Keep the operating instructions in a safe place. Include these operating instructions when passing the appliance on to another user.

**Liability**

We will accept no liability for damage resulting from failure to comply with the operating instructions.

We cannot assume any liability for damage resulting from use other than as intended, or from incorrect operation or unauthorized repairs or maintenance.

**Notices in the operating instructions****WARNING!**

Indicates notices which, if ignored, can result in risk of injury or death.

**ATTENTION!**

Indicates notices of risks that can result in damage to the appliance.

**NOTICE!**

Emphasizes tips and other useful information in the operating instructions.

**CE Declaration of Conformity**

This appliance fulfills the requirements of the Product Safety Law (ProdSG) and the EU Directives 2014/30EC “Electromagnetic Compatibility”, 2014/35/EC “Low-Voltage Directive”, 2001/95/EC “General Product Safety Directive”, 2011/65/EU “RoHS Directive”, 2009/125/EC „Eco design Directive“. The appliance bears the CE mark on the rating plate.

**Intended use**

This cooling fan may only be used for its intended purpose – ventilating homes or offices.

**Unauthorized use**

The cooling fan is not suitable for commercial use. Any other use is considered unauthorized and is prohibited.

The examples of unauthorized use listed here can result in malfunctions, damage to the appliance or personal injury.

- Danger of fire and explosion

Never use the appliance in the vicinity of explosive or flammable materials.

- Damage to appliance from rain and dirt

Never use or store the appliance outdoors.

- Danger from overheating

Always keep the openings in the appliance free.

**WARNING! Children**

- These appliances can be used by **children** aged 8 and above and by persons with limited physical, sensory or mental capacities or by persons lacking in experience and/or knowledge, if they are supervised or have been instructed in the safe use of the appliance and the resulting dangers.
- **Children** must never play with the appliance.
- Cleaning and **user maintenance** may be performed by **children** only under supervision.
- Keep plastic packaging foils away from **children** – danger of suffocation!



## General

- The protective grid must not be removed after assembly.
- Do not direct the air flow directly at people.
- Do not obstruct the air flow and keep a minimum clearance of 50 cm on all sides.

## Electric current



### ATTENTION!

- Incorrect voltage can destroy the appliance. Operate the appliance only if the voltage specified on the rating plate corresponds to the voltage in your household.
- Never immerse the appliance in water or other liquids and protect it from rain and moisture.



### WARNING! Danger of electric shock!

- Never touch the plug with wet hands.
- When unplugging the appliance, always pull directly on the plug and never on the power cord.
- Do not kink, pinch or run over the power supply cord and do not expose it to heat sources.
- If the power cord of this appliance is damaged, it must be replaced by the manufacturer or the manufacturer's customer service department or a person with similar qualifications, in order to prevent hazards.
- Use only extension cords designed for the power input of the appliance.
- For cleaning and maintenance of the appliance or when replacing parts, switch off the appliance and unplug it from the power supply.
- The protective grid must not be removed or opened to clean the rotor.
- You can wipe clean the housing and protective grid with a damp cloth.

## In case of danger



### WARNING!

- In case of danger or accident, unplug the appliance immediately.

**Dispatch**

Send the appliance in the original package or a similar, well-padded package to prevent damage to the appliance.

**WARNING!**

Never operate a defective appliance or an appliance with a defective power cord. There is a danger of electric shock.

**In case of defects**

Before contacting our service department, check to see if you can eliminate the problem yourself.

> See "Troubleshooting" on page 15.

**Notice**

If you were not able to eliminate a problem yourself, please contact an authorized Fakir service center or a trained technician in your country.

**Service Hotline****01805 325474**

18 cents / minute

from the wire-line network of the Deutsche Telekom.

Before calling, have the article no. and appliance / model name at hand. This information can be found on the rating plate of the appliance.

**WARNING!**

Repairs and maintenance may be performed only by trained technicians (e.g. Fakir customer service department). Only Fakir original replacement parts may be used. Unauthorized repairs and maintenance pose a danger for the user.

### Unpacking/ Scope of delivery

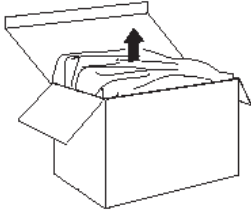

Remove the cooling fan from the packaging.

After unpacking, please check whether all the parts cited in the following Installation Instructions are present.

- Cooling fan
- Base foot
- Remote control
- Operating Instructions

If you detect damage from transport, contact your retail dealer immediately.



#### **NOTICE!**

Keep the packaging material for storage and later transport (e.g. when moving or sending the appliance for servicing).

### Parts and functions

- 1 Swivel brackets
- 2 Protective grid, front/back
- 3 Control panel
- 4 Telescopic pedestal tube
- 5 Nozzle plate (base foot)

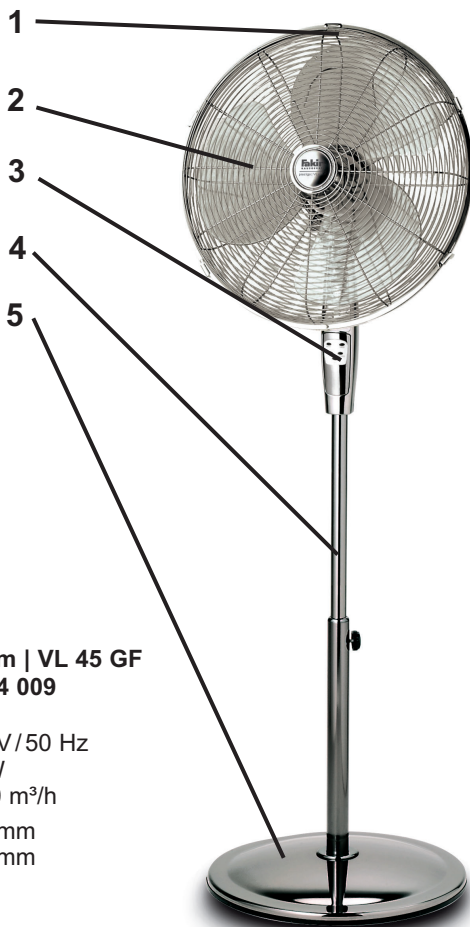

### Technical data

Article number

**premium | VL 45 GF**  
**69 34 009**

Voltage

230 V / 50 Hz

Maximum power consumption

60 W

Maximum air flow

1900 m<sup>3</sup>/h

Grille diameter

450 mm

Diameter of blades

390 mm

Speeds

3

Oscillates up to approx.

75°

Height adjustment approx.

100–130 cm

Measurement W x D approx.

45 x 28 cm

Remote control functions

- On-Off
- Oscillation
- Wind mode
- Speed
- Timer

Range of the remote control  
of approx.

15 m

Battery type

3 V Lithium CR2032

## Assembly



### WARNING!

Never use a defective appliance.



### WARNING!

Prior to assembly, make sure that the mains plug is unplugged. If the mains plug is plugged in, the appliance could accidentally be switched on, resulting in injuries.

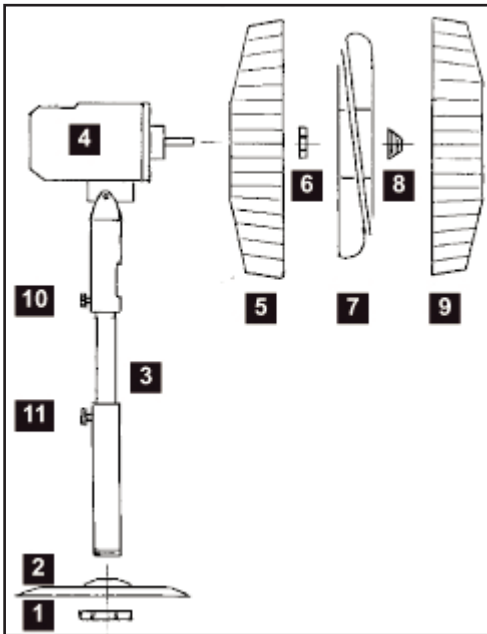

- Place the nozzle plate (base foot) [2] with pre-installed weight disc onto the pedestal/telescopic tube [3] precisely (the bars on the base foot have to engage with the corresponding recesses on the pedestal tube) and fix with the included cap nut [1] and secure.
- Place the back protective grid [5] exactly onto the motor head [4] (insert the three pins on the motor head into the three holes in the protective grid) and screw tightly using the included cap nuts [6].
- Screw out small M3 screw from outer ring of the rear protective grid.
- If required, pull off the protective hose from the motor axle.
- Place the fan blades [7] all the way onto the motor axle and secure with the included cap nut [8].
- **Attention:** left-handed thread.
- Place the front protective grid [9] exactly into the upper bracket on the rear protective grid [5], push on and fix with the four swivel brackets (left and right). Fix both protective grids at the bottom with the included M3 screw.
- Place the cooling fan with the control panel (motor head) onto the telescopic tube [3] and secure with the knurled screw [10].

**Height adjustment**

The height of the cooling fan can be adjusted from approximately 100–130 cm. For adjustment, loosen the knurled screw **[11]**, pull out or push in the telescopic tube **[3]** to the desired height and secure again using the knurled screw.

**Vertical adjustment**

The cooling fan can be set to the desired vertical operating range by hand: from approximately 15° to the front (downwards) up to approximately 25° to the back (upwards).

To do so, hold the cooling fan by the tube and – **from the back only** – carefully move the motor head forwards or backwards until the desired position has been reached.

**ATTENTION!**

If the fan blade is blocked, switch off the cooling fan immediately and disconnect it from the power supply. Eliminate the blockage before operating the cooling fan again.

## Power-on and speed selection

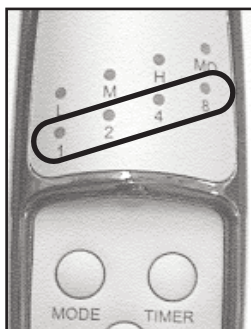
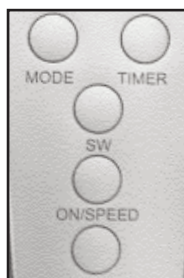

## Power off

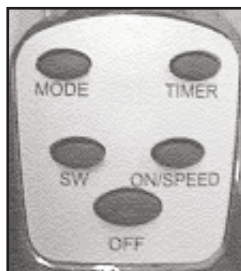

### ATTENTION!

Do not place the appliance directly next to any heat sources and avoid exposure to direct sunlight. Heat may cause damage to the cooling fan.

- By pressing the ON/SPEED button once, the cooling fan is switched on and will operate at the slow speed setting. The **L** LED for low speed lights up on the appliance.
- If it is pressed again, then the medium speed setting is switched on (**M** LED),
- Pressing again switches to high speed (**H** LED),
- Pressing again returns to the slow speed **L** etc.

**Notice:** If the fan blade is blocked, switch off the cooling fan immediately and disconnect it from the power supply. Eliminate the blockage before operating the cooling fan again.

- Press the **OFF** button to switch off the cooling fan.



### ATTENTION!

Never twist the motor head by force.  
Never push on the protective grid.

Remote control

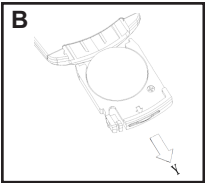
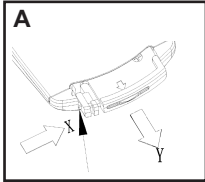

Inserting/replacing the battery:

- A Open the battery compartment on the back:  
Press release lever and pull out the battery tray.
- B Insert battery (button cell) with the positive pole facing upwards (see marking on the tray).

Re-insert the battery tray.

A tray in the appliance serves to store the remote control. To insert the remote control, start at the top and then push in at the bottom.

All functions can be controlled via:

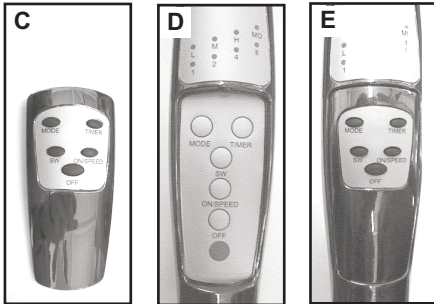

- C the remote control
- D the keypad on the appliance itself
- E the remote control inserted in the tray of the appliance.

The following buttons are provided on the remote control or keypad of the appliance:

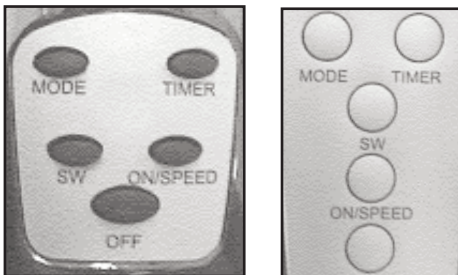

- ON/SPEED
- OFF
- SW
- TIMER
- MODE



## Oscillation

The cooling fan is equipped with an automatic swivel device = oscillation. This range of horizontal movement is approximately 75°. Switch from “Stand” to “Oscillation” by pressing the **SW** button.

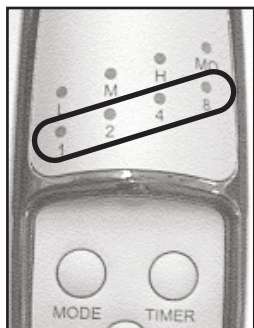

## Timer

The four timer modes can be selected by pressing the **TIMER** button multiple times:

*1 hour > 2 hours > 4 hours > 8 hours > 1 hour > ...*

After the selected time displayed by the corresponding LED on the appliance has expired, the cooling fan automatically switches off.

## Functions

Press the **MODE** button to select from two different function modes, which are displayed by a corresponding LED **[MO]** on the appliance.

**RED = Natural mode**

**Depending on the selected speed, the speed changes at different intervals. After switching off natural mode, the appliance returns to the previously selected speed.**

**GREEN = Sleep mode**

The speed is reduced by one setting after every 30 minutes and

- a) if the timer is off, remains on the lowest speed setting or
- b) if the timer is on, remains at high, medium or low speed until the selected time has expired.



## Cleaning / care

**WARNING!**

Switch off and unplug the appliance before cleaning. This will prevent the appliance from accidentally being switched on.

**ATTENTION!**

Do not use cleaning solutions, abrasive cleaners or alcohol. This would damage the housing.

Dust accumulations inside the appliance can be removed with a vacuum cleaner or by blowing with compressed air.

Clean the appliance only with a dry or moist cloth. The appliance requires no special maintenance and care. Wind the power supply cord. Protect from dust during storage.

Appliances that have not been in use for an extended period of time must be checked by a trained technician before being put back in operation. The same applies if the appliance shows dirt on the inside.

**Troubleshooting**

Dear Customer:

Our products are subjected to stringent quality controls. If this appliance should nevertheless fail to function properly, this is a matter of regret for us. Before contacting our service department, check to see if you can eliminate the problem yourself.

**WARNING!**

Switch off and unplug the appliance before beginning troubleshooting. This will prevent the appliance from accidentally being switched on.

Problem	Possible cause	Solution
Appliance does not operate	Plug is not plugged in Appliance is not switched on No electricity at wall socket Power cord is damaged	Plug in Switch on appliance Use other wall socket <b>Call service hotline</b>
No oscillation	Oscillation is not switched on Motor or gear unit is defective	Switch on oscillation <b>Call service hotline</b>
Appliance is unusually loud	Foreign particles may be stuck	Remove foreign particles

**Service Hotline****NOTICE!**

If you were not able to eliminate a problem yourself, please contact an authorized Fakir service center or a trained technician in your country.

**Service Hotline****01805 325474**

18 cents / minute

from the wire-line network of the Deutsche Telekom.

**Before calling, make sure to have the following information:**

**Appliance / model designation** including 7-digit **article number**

e.g. **69 34 009** and date of manufacture **2015-11**

(This information can be found **on the rating plate of the appliance.**)

or the 7-digit **replacement part number**.

## Disposal



When the cooling fan has reached the end of its service life, especially in the event of malfunctions, render the appliance unserviceable by first unplugging and then cutting the power cord.

Dispose of the appliance in accordance with the applicable environmental regulations for your country.

Do not dispose of electrical equipment with the household refuse.

The packaging of the appliance is made of recyclable materials. Sort the packaging material and recycle accordingly.

For information about recycling, please contact your local authorities or your retail dealer.

Unserviceable electrical and electronic appliances and batteries contain hazardous substances, which were previously necessary for the proper functioning and safety of the appliances.

Never dispose of unserviceable appliances or batteries with the household refuse!

In household refuse, or if handled incorrectly, these substances are hazardous to human health and the environment.

Unserviceable electrical and electronic appliances and batteries often contain valuable materials.

Dispose of batteries separately!

Make use of your local recycling facilities for recycling of electrical and electronic appliances and batteries.



This appliance fulfills the requirements of the 2012/19/EU – WEEE Directive –

**We provide a warranty for the appliance subject to the following conditions:**

1. Your reseller's residential address / company address shall be located in the EU or the appliance shall be purchased from an authorized reseller in Germany.
2. We guarantee to ensure that you may send the appliance to us free of charge and to repair the faults which have been reported within 24 months due to material or assembly errors that occur within 24 months (12 months for industrial and professional uses).  
Proper use of the appliance is a pre-requisite for fulfilling the warranty obligation. The warranty period begins with the date of sale.
3. Parts included in natural wear parts (drive belt, batteries, brushes, filters) are not covered under warranty.
4. Warranty claims shall be void in case of intervention or repair by persons who are not authorized us. In addition, aftermarket spare parts or accessories shall not be installed.
5. Warranty service consists of repair or replacement of defective parts. On-site repairs may only be requested for fixed large appliances. In order to document warranty claims, it is necessary to present the invoice or voucher with the date of purchase, stamp and signature from the dealer.
6. If the repair operation fails and the fault or defect can not be remedied after service, the appliance shall be replaced with an equivalent appliance. If a repair or replacement is not possible, you are entitled the right to return the appliance and to demand a refund of the sales value of the appliance. A fee may be requested for the period of use in case of a request for an exchange or refund of the sales value.
7. Warranty services do not cause an extension of the warranty period or start of a new warranty period. The warranty period for the parts installed inside the appliance ends with the end of the total warranty period of the appliance.
8. Contractual or statutory clauses for repair of faults remain in effect regardless of warranty terms.

**Applies as of July 1st, 2017**

Information for fans according the requirement of Commission Regulation (EU) No 206/2012 implementing Directive 2009/125/EC in order to establishing eco design requirements for room air conditioners and comfort fans.

Model	<b>prestige   VL 45 GF</b>	Article-No.	69 34 009
Discription	Symbol	Value	Unit
Maximum fan flow rate	F	55,51	m <sup>3</sup> /min
Fan power input	P	56,90	W
Service value	SV	0,98	(m <sup>3</sup> /min)/W
Standby power consumption	PSB	0,14	W
Seasonal electricity consumption	Q	18,36	kWh/a
Fan sound power level	LWA	63,93	dB(A)
Maximum air velocity	c	3,00	meters/sec
Contact: Fakir Hausgeräte GmbH Industriestr. 6 71665 Vaihingen an der Enz +49 (0) 7042/912-0 E-Mail: info@fakir.de	According IEC 60879		



## **Fakir Hausgeräte GmbH**

Industriestraße 6  
D-71665 Vaihingen/Enz

Postfach 1480  
D-71657 Vaihingen/Enz

Tel.: +49 7042/912-0  
Fax: +49 7042/912-360

[www.fakir.de](http://www.fakir.de)  
[info@fakir.de](mailto:info@fakir.de)



© 2018 Fakir Hausgeräte GmbH  
Subject to revision  
Art. No. 69 34 994 - 9811 en