

# Fakir

## KAAVE MONO



**DE** Bedienungsanleitung  
Mokkamaschine

**EN** User manual  
Coffee maker

## Inhaltsverzeichnis

<b>Allgemeines</b>	
Informationen zur Bedienungsanleitung .....	3
Haftung .....	3
Hinweise in der Bedienungsanleitung .....	3
<b>Sicherheit</b>	
CE-Konformitätserklärung .....	4
Bestimmungsgemäße Verwendung .....	4
Bestimmungswidrige Verwendung .....	4
WARNUNG! Kinder .....	5
WARNUNG! Verbrennungsgefahr.....	6
WARNUNG! Überhitzungs- und Brandgefahr! .....	6
WARNUNG! Fehlgebrauch! .....	7
Achtung! Elektrischer Strom .....	8
WARNUNG! Stromschlaggefahr! .....	8
Im Gefahrenfall .....	9
Versand .....	9
Bei einem Defekt .....	9
<b>Überblick</b>	
Produktbeschreibung / Lieferumfang .....	10
Technische Daten .....	11
<b>Montage</b>	
Auspacken .....	12
Aufstellen des Gerätes .....	12
Sicherheitsabstände .....	12
<b>Bedienung</b>	
Kochvorgang .....	13
Tipps für einen besseren Kaffeegeschmack .....	15
<b>Nach dem Gebrauch</b>	
Wartung und Reinigung .....	16
<b>Hilfe bei Störungen</b> .....	17
<b>Entsorgung</b> .....	18
<b>Garantie</b> .....	19
<b>Notizen</b> .....	20

## Informationen zur Bedienungsanleitung

Vielen Dank, das Sie sich für die **Fakir Mokka**maschine **KAAVE MONO** entschieden haben. Das Gerät wurde entwickelt und hergestellt, um Ihnen viele Jahre einen störungsfreien Betrieb zu gewährleisten.

Diese Bedienungsanleitung soll Ihnen den sicheren und bestmöglichen Umgang mit dem Gerät ermöglichen.

Lesen Sie diese Bedienungsanleitung vor der ersten Benutzung des Gerätes sorgfältig durch.

Bewahren Sie die Bedienungsanleitung dauerhaft auf. Falls Sie das Gerät an Dritte weiter geben, geben Sie auch die Bedienungsanleitung mit.

## Haftung

Für Schäden, die aufgrund der Nichtbeachtung der Bedienungsanleitung entstehen, übernehmen wir keine Haftung.

Wird das Gerät zweckentfremdet, unsachgemäß bedient oder nicht fachgerecht repariert und gewartet, kann keine Haftung für eventuelle Schäden übernommen werden.

## Hinweise in der Bedienungsanleitung



### **WARNUNG!**

Kennzeichnet Hinweise, bei deren Nichtbeachtung die Gefahr der Verletzung oder des Todes besteht.



### **ACHTUNG!**

Kennzeichnet Hinweise auf Gefahren, die Beschädigungen des Gerätes zur Folge haben können.



### **HINWEIS!**

Hebt Tipps und andere nützliche Informationen in der Bedienungsanleitung hervor.

**CE-Konformitäts-  
erklärung**

Dieses Gerät erfüllt die Anforderungen des Produktsicherheitsgesetzes - ProdSG -, sowie die folgenden EU-Richtlinien:

2014/30/EU  
2014/35/EU  
2001/95/EG  
2011/65/EU  
2009/125/EU  
EU/2015/1188  
EG 1907/2006  
EG/1935/2004  
EU/10/2011  
EU/2018/213  
EG 1275/2008  
LFGB Art. 30 + Art. 31

Das Gerät trägt auf dem Typenschild die CE-Kennzeichnung.

Fakir behält sich Konstruktions- und Ausstattungsänderungen vor.

**Bestimmungsgemäße  
Verwendung**

Das Gerät darf nur im Haushalt verwendet werden.

Das Gerät ist für eine gewerbliche Nutzung nicht geeignet.

Das Gerät ist nicht für den Dauerbetrieb ausgelegt.

Das Gerät darf nur in stehender Position benutzt werden.

Jede weitere Verwendung gilt als nicht bestimmungsgemäß und ist untersagt.

**Bestimmungswidrige  
Verwendung**

Die hier aufgeführten Fälle nicht bestimmungsgemäßer Verwendung können zu Fehlfunktionen, Beschädigung des Gerätes oder Verletzungen führen:

**WARNUNG! Kinder**

- Diese Geräte können von **Kindern** ab 8 Jahren und darüber und von Personen mit verringerten physischen, sensorischen oder mentalen Fähigkeiten oder Mangel an Erfahrung und/oder Wissen benutzt werden, wenn sie beaufsichtigt werden oder bezüglich des sicheren Gebrauchs des Gerätes unterwiesen wurden und die daraus resultierenden Gefahren verstanden haben.
- **Kinder** dürfen nicht mit dem Gerät spielen.
- Reinigung und **Benutzer-Wartung** dürfen nicht durch **Kinder** ohne Beaufsichtigung durchgeführt werden.
- Halten Sie Verpackungsfolien von **Kindern** fern  
– Erstickungsgefahr!

**WARNUNG! Kinder**

- **Kinder** jünger als 3 Jahre sind fernzuhalten, es sei denn, sie werden ständig überwacht.
- Dieses Gerät ist nicht dafür bestimmt, durch Personen (einschließlich **Kinder**) mit eingeschränkten physischen, sensorischen oder geistigen Fähigkeiten oder mangels Erfahrung und / oder mangels Wissen benutzt zu werden, es sei denn, sie werden durch eine für ihre Sicherheit zuständige Person beaufsichtigt oder erhalten von ihr Anweisungen, wie das Gerät zu benutzen ist.
- **Kinder** sollen beaufsichtigt werden, um sicherzustellen, dass sie nicht mit dem Gerät spielen.
- Bei Verpackungsfolien besteht Erstickungsgefahr. Sie dürfen nicht zum Spielen verwendet werden.

- **Kinder** ab 3 Jahren und jünger als 8 Jahre dürfen das Gerät nur ein- und ausschalten, wenn sie beaufsichtigt werden oder bezüglich des sicheren Gebrauchs des Gerätes unterwiesen wurden und die daraus resultierenden Gefahren verstanden haben, vorausgesetzt, dass das Gerät in seiner normalen Gebrauchslage platziert oder installiert ist.
- **Kindern** ab 3 Jahren und jünger als 8 Jahre dürfen nicht den Stecker in die Steckdose stecken, das Gerät nicht regulieren, das Gerät nicht reinigen und/oder nicht die **Wartung durch den Benutzer** durchführen.
- Das Gerät darf ohne Aufsicht nicht benutzt werden.

**WARNUNG! Verbrennungsgefahr!**

Vorsicht - Einige Teile des Produkts können sehr heiß werden und Verbrennungen verursachen. Fassen Sie das Gerät während des Betriebs daher nur am Griff an. Berühren Sie die Kochbehälter nicht, solange sie in Betrieb ist. Lassen Sie das Gerät vor der Reinigung vollständig abkühlen. Achten Sie darauf, dass Sie nicht mit Wasserspritzern oder heißem Dampf in Berührung kommen. Besondere Vorsicht ist geboten, wenn Kinder und schutzbedürftige Personen anwesend sind. Während des Brühens den Behälter nicht herausnehmen!

**WARNUNG! Überhitzungs- und Brandgefahr!**

- Decken Sie das Gerät nicht ab, z.B. mit Tüchern o. ä.
- Stellen Sie die Mokkamaschine nicht in die Nähe von brennbaren Gegenständen, wie z. B. Vorhängen, auf.
- Beachten Sie, dass das Gerät nach dem Ausschalten noch einige Zeit heiß sein kann.
- Stellen Sie die Mokkamaschine, Netzkabel und Stecker nie auf oder in der Nähe von heißen Oberflächen ab, wie z. B. Herdplatten und Öfen.

**WARNUNG! Fehlgebrauch!**

- Unsachgemäßer Umgang mit dem Gerät kann zu Beschädigung führen.
- Beschädigung des Gerätes durch Regen und Schmutz!  
Verwenden und bewahren Sie das Gerät niemals im Freien auf.
- Setzen Sie das Gerät niemals hoher Temperatur (Heizung etc.) oder Witterungseinflüssen (Regen etc.) aus.
- Nehmen Sie die Mokkamaschine nur ungefüllt in Betrieb
- Füllen Sie nur kaltes Wasser in den Kochbehälter
- Stellen Sie das Gerät nicht unter Küchenoberschrank o. ä. auf. Durch den austretenden Wasserdampf können diese beschädigt werden.
- Verwenden Sie das Gerät nur, wenn es auf einer ebenen, stabilen und unempfindlichen Oberfläche steht.
- Tauchen Sie das Gerät zum Reinigen niemals in Wasser und verwenden Sie zur Reinigung keine Dampfreiniger. Das Gerät kann sonst beschädigt werden.
- Stellen Sie das Gerät nicht auf eine Tischkante; es könnte kippen und herunterfallen.
- Stellen Sie das Gerät nicht oberhalb einer Kochplatte oder anderen hitzeerzeugenden Geräten auf (Grill, Fritteuse).
- Dieses Gerät darf nicht mit einer externen Zeitschaltuhr oder einem separaten Fernwirksystem betrieben werden.

 **Achtung! Elektrischer Strom**

- Eine falsche Spannung kann das Gerät zerstören. Betreiben Sie das Gerät nur, wenn die auf dem Typenschild angegebene Spannung mit der Spannung in Ihrem Haushalt übereinstimmt.
- Die Steckdose muss über einen 16 A-Sicherungsautomaten abgesichert sein.
- Verwenden Sie nur Verlängerungskabel, die für die Leistungsaufnahme des Gerätes ausgelegt sind.
- Beim Betrieb des Gerätes muss das Netzkabel vollständig abgewickelt werden.
- Bei Betrieb darf das Netzkabel nicht auf dem Gerät liegen.
- Das Gerät darf nicht unmittelbar unter einer Wandsteckdose aufgestellt werden.
- Tauchen Sie das Gerät niemals in Wasser oder andere Flüssigkeiten und halten Sie es vor Regen und Nässe fern.

 **WARNUNG! Stromschlaggefahr!**

- Fassen Sie das Gerät / den Stecker nie mit nassen Händen an.
- Ziehen Sie den Netzstecker nie am Kabel, sondern immer direkt am Stecker aus der Steckdose.
- Das Netzkabel darf nicht geknickt, eingeklemmt, über scharfe Kanten gezogen, überfahren werden oder mit Hitzequellen in Berührung kommen.
- Wenn das Netzkabel dieses Gerätes beschädigt wird, muss es durch den Hersteller oder seinen Kundendienst oder eine ähnlich qualifizierte Person ersetzt werden, um Gefährdungen zu vermeiden.
- Nehmen Sie das Gerät nicht in Betrieb, wenn das Gehäuse erkennbare Schäden aufweist, der Verdacht auf einen Defekt besteht oder das Netzkabel defekt ist.
- Verwenden Sie keine beschädigten Verlängerungskabel.



### Im Gefahrenfall

Ziehen Sie im Gefahrenfall und bei Unfällen sofort den Stecker aus der Steckdose.

### Versand

Versenden Sie das Gerät in der Originalverpackung oder einer ähnlich gut ausgepolsterten Verpackung, damit es keinen Schaden nimmt.

### Bei einem Defekt



#### **WARNUNG!**

Betreiben Sie niemals ein defektes Gerät oder ein Gerät mit einem defekten Netzkabel. Es besteht die Gefahr eines elektrischen Schlags.

Bevor Sie sich an unseren Kundendienst wenden, prüfen Sie, ob Sie den Fehler selbst beseitigen können.



#### **Hinweis!**

Wenn Sie einen Fehler nicht selbst beseitigen können oder im Falle einer geplanten Rücksendung, wenden Sie sich bitte im Voraus an unsere Servicehotline:

**Hotline (Deutschland)**

**(+49) 7042 912 0**

Vor dem Anruf unbedingt Artikel-Nr. und Geräte-/Modell Bezeichnung bereithalten. Diese Angaben finden Sie auf dem Typenschild des Gerätes.



#### **WARNUNG!**

Reparaturen und Wartungen dürfen nur von Fachkräften (z.B. Fakir Kundendienst) durchgeführt werden. Dabei dürfen nur Original Fakir Ersatzteile eingesetzt werden. Nicht fachgerecht reparierte und gewartete Geräte stellen eine Gefahr für den Benutzer dar.

## Produktbeschreibung / Lieferumfang

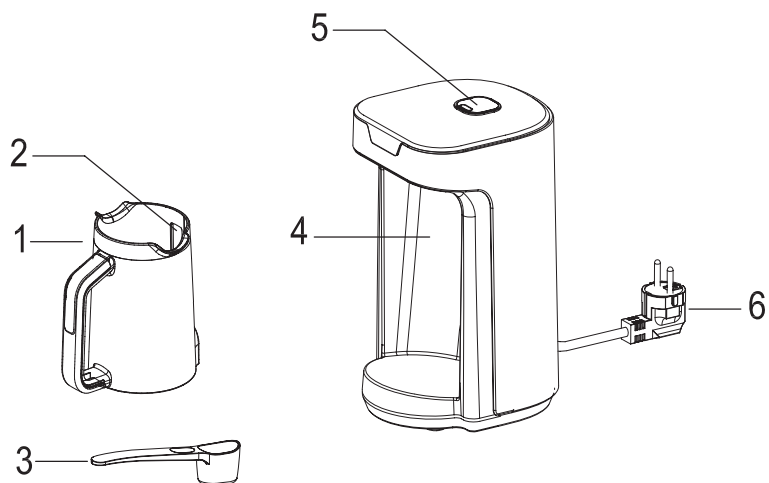

1. Kochbehälter

2. Wasserstandanzeige

3. Messlöffel

4. Kochbehälteraufnahme

5. Starttaste/Bereitschaftsanzeige

6. Netzkabel

## Technische Daten

### Modell

### Artikel-Nr.

Netzanschluss

Leistungsaufnahme

Fassungsvermögen

### KAAVE MONO

siehe Tabelle

220 - 240V~ / 50/60 Hz

535 W

4 Tassen

(70 ml mittlere Größe)

## Modelle

Kaave Mono weiss

92 55 001

Kaave Mono silber

92 58 001

Kaave Mono rouge

92 57 001

Kaave Mono rosie

92 56 001

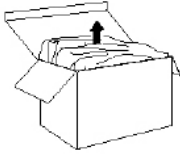
**Auspacken**

Packen Sie das Gerät aus und überprüfen Sie den Inhalt der Verpackung auf Vollständigkeit (siehe Lieferumfang).

Sollten Sie einen Transportschaden bemerken, wenden Sie sich umgehend an Ihren Händler.

**Hinweis!**

Bewahren Sie die Verpackung zur Aufbewahrung und für spätere Transporte auf (z.B. für Umzüge, Service).

**Warnung!**

Verwenden Sie niemals ein defektes Gerät.

**Aufstellung des Gerätes****Achtung!**

Achten Sie darauf, dass das Gerät auf einer ebenen, stabilen und trockenen Fläche steht.

- Verwenden Sie nur Verlängerungsleitungen, die für die Leistung ausgelegt sind.
- Netzanschlussleitung vollständig abwickeln und den Netzstecker in eine Steckdose stecken.

**Sicherheitsabstände****Warnung!**

Achten Sie darauf, dass das Gerät nicht in der Nähe von Möbeln, Vorhängen oder sonstigen brennbaren Gegenständen betrieben wird. Achten Sie auf einen Mindestabstand zu benachbarten Gegenständen, Wänden und Decken.

## Kochvorgang

- Stecken Sie den Netzstecker in eine geeignete Steckdose.
- Wenn der Kochbehälter[1] in der Kochbehälteraufnahme [4] steht, ertönt ein kurzer „Beep-Ton“ und die Bereitschaftsanzeige [5] leuchtet blau. Außerdem leuchtet das Licht in der Behälteraufnahme für eine kurze Zeit.
- Geben Sie nun, je nach Wunsch und Anzahl der Tassen, die Sie brühen möchten, zuerst die entsprechende Wassermenge danach den Mokka und dann den Zucker in den Kochbehälter.



### HINWEIS!

Die Min-/Max-Linien auf der Tankanzeige sind die Wasserstandswerte. Wenn Mokka und Zucker hinzugefügt werden, kann dies zu einem Anstieg über die Füllstandsgrenze führen.

- Rühren Sie nun den Mokka mit einem Holz- oder Kunststofflöffel gut um.
- Stellen Sie den Kochbehälter in die Aufnahme. Es ertönt ein kurzer „Beep-Ton“, Bereitschaftsanzeige leuchtet zwei mal kurz auf und das Licht in der Behälteraufnahme leuchtet stufenweise. Wiederholen Sie den Vorgang, wenn das Licht nicht aufleuchtet.
- Durch betätigen der Starttaste [5] startet der Kochvorgang.
- Nach Beendigung des Kochvorgangs ertönen 3 kurze „Beep-Töne“ und das Licht leuchtet nicht mehr
- Sie können jetzt den Mokka servieren

Menge	Kochzeit
1 Person	1,5 - 2,5 Min.
2 Personen	2 - 3 Min.
3 Personen	3 - 4 Min.
4 Personen	4- 5 Min.

Die Kochzeiten wurden unter Laborbedingungen und für 70 ml pro Tasse türkischen Kaffee festgelegt. Die Zeiten können den Nutzungsbedingungen entsprechend variieren.

**Achtung!**

Reinigen Sie den Kochbehälter nach jeder Anwendung. Andernfalls wird es dazu führen, dass der Kaffeestand fehlerhaft erkannt.

**Achtung!**

Ist der Kochbehälter leer oder wird diese nur mit Wasser betrieben, leuchtet die Bereitschaftsanzeige rot und das Gerät startet nicht. Wird das Gerät ohne Wasser nur mit Kaffee betrieben, wird der Betrieb des Geräts gestoppt, um mögliche Gefahren zu vermeiden. Damit Ihr Gerät funktioniert, müssen Sie nach dem Abkühlen den Kochbehälter herausnehmen und wieder einsetzen oder das Gerät durch Ziehen und Einstecken des Steckers und Drücken der Starttaste wieder einschalten.

**Achtung!**

Für einen einwandfreien Betrieb Ihres Fakir Kaave Mono Geräts muss das Wasser und Kaffee zusammen in den Kochbehälter gegeben werden.

## Tipps für einen besseren Kaffeegeschmack

- Die Frische des Kaffeepulvers, ist eines der Hauptfaktoren, die sich auf den Schaum und das Aroma Ihres Kaffees auswirken
- Je kälter das Wasser ist, um so mehr Schaum erhalten Sie
- Verwenden Sie den Messlöffel von Fakir, der im Lieferumfang Ihres Geräts enthalten ist, um die richtige Menge für die Kaffe Zubereitung zu verwenden
- Wenn Sie mehrmals direkt hintereinander Kaffee kochen, verkürzt sich die Zubereitungszeit, da das Gerät noch heiß ist. Um das zu vermeiden, spülen Sie das Gerät zwischendurch nach jeder Zubereitung mit kaltem Wasser aus
- Für einen köstlichen Kaffee muss das Innere des Kochbehälters trocken und sauber sein
- Während der Anwendung muss das Anzeigefenster sauber sein. Ändern falls kann die Mokka Maschine die Kaffeemenge nicht erkennen

## Nutzungshinweise

- Das Gerät ist für das Kochen von türkischem Kaffee konzipiert. Durch Verwendung der Maße entsprechend der folgenden Tabelle, können Sie den türkischen Kaffee ganz nach Ihrem Geschmack zubereiten. (Die angegebenen Maße pro 1 Person/Tasse.)

	Zuckerfrei	Leicht süß	Medium	Süß
Kaffee	1 Maß	1 Maß	1 Maß	1 Maß
Zucker	-	½ Zuckerwürfel / ½ TL Zucker	1 Zuckerwürfel / 1 TL Zucker	2 Zuckerwürfel / 2 TL Zucker

- Bereiten Sie die Mischung aus Wasser, Kaffee und Zucker dann zu, wenn Sie den Kaffee trinken möchten, denn ansonsten verliert die Mischung sein Aroma.
- Das Gerät darf nur zum Brühen von Kaffee, nicht für das Aufwärmen von anderen Lebensmitteln verwendet werden.



## Achtung!

Mischen Sie zum Brühen des Kaffees, auf keinen Fall Milch oder ähnliche Flüssigkeiten hinzu, nur Wasser.

## Wartung und Reinigung

**Warnung!**

Bevor Sie mit der Wartung und Reinigung beginnen, schalten Sie das Gerät aus und ziehen Sie den Netzstecker und lassen Sie es abkühlen. Bei eingestecktem Netzstecker könnte das Gerät versehentlich eingeschaltet werden und Verletzungen verursachen.

**Achtung!**

Reinigen Sie das Gerät nur mit einem weichen feuchten Tuch. Verwenden Sie auf keinen Fall scheuernde Reinigungsflüssigkeiten oder chemische Reinigungsmittel (Alkohol, Benzin, Azeton, etc.) sowie Scheuerschwämme, um das Gerät zu reinigen. Tauchen Sie das Gerät nicht in Wasser oder andere Flüssigkeiten. Die Kanne ist nicht spülmaschinenfest, kann aber mit warmen Wasser und Spülmittel gereinigt werden.

**Achtung!**

Bevor Sie das Gerät staubgeschützt aufbewahren, lassen Sie das Gerät abkühlen und wickeln Sie das Netzkabel auf.

Um sicherzustellen, dass Ihre Mokka-Maschine lange Zeit perfekt funktioniert, sollte diese regelmäßig entkalkt werden. Die Häufigkeit hängt vom Gebrauch und Ihrer Wasserhärte ab. Wenn Sie Ihr Gerät öfter als 1-2 Mal pro Tag nutzen, empfehlen wir ein Entkalkungsintervall von ca. 6-8 Wochen.



Sehr geehrte Kundin, sehr geehrter Kunde, unsere Produkte unterliegen einer strengen Qualitätskontrolle. Sollte dieses Gerät trotzdem nicht einwandfrei funktionieren, bedauern wir dies sehr. Bevor Sie sich an unseren Kundendienst wenden, prüfen Sie, ob Sie den Fehler selbst beseitigen können.



### Warnung!

Schalten Sie das Gerät aus und ziehen Sie den Netzstecker, bevor Sie nach der Abkühlphase mit der Fehlersuche beginnen. So verhindern Sie, dass das Gerät versehentlich eingeschaltet wird.

Fehler	Mögliche Ursache	Abhilfe
Gerät schaltet nicht an.	Stecker ist nicht eingesteckt.	Stecker einstecken
	Steckdose führt keinen Strom.	Andere Steckdose wählen



### Hinweis!

Wenn Sie einen Fehler nicht selbst beseitigen können oder im Falle einer geplanten Rücksendung, wenden Sie sich bitte im Voraus an unsere Service-Hotline:

**Hotline (Deutschland)**

**(+49) 7042 912 0**

**Vor dem Anruf unbedingt Geräte / Modellbezeichnung** mit 7-stelliger **Art.-Nr.**

z.B. **92 55 001** und Fertigungsdatum **2020-07**

(Diese Angaben finden Sie auf dem Typenschild des Gerätes.)

**oder** die 7-stellige **Ersatzteil-Nummer** bereit halten.



### Achtung!

Reparaturen und Wartungen dürfen nur von Fachkräften (z.B. Fakir-Kundendienst) ausgeführt werden. Dabei dürfen nur Original-Fakir-Ersatzteile verwendet werden. Nicht fachgerecht reparierte und gewartete Geräte stellen eine Gefahr für den Benutzer dar.

Wenn das Gebrauchsende des Gerätes erreicht ist, insbesondere wenn Funktionsstörungen auftreten, machen Sie das ausgediente Gerät unbrauchbar, indem Sie den Netzstecker aus der Steckdose ziehen und das Stromkabel durchtrennen.



Entsorgen Sie das Gerät entsprechend der in Ihrem Land geltenden Umweltvorschriften. Die Verpackung des Gerätes besteht aus recyclingfähigen Materialien. Geben Sie diese sortenrein in die dafür vorgesehenen Sammelbehälter, damit sie der Wiederverwertung zugeführt werden können.



Ausgediente elektrische und elektronische Geräte enthalten schädliche Stoffe, die aber vorher für Funktion und Sicherheit der Geräte notwendig gewesen sind.

Geben Sie das ausgediente Gerät auf keinen Fall in den Restmüll!

Im Restmüll oder bei falschem Umgang mit ihnen sind diese Stoffe für die menschliche Gesundheit und die Umwelt schädlich.

Ausgediente elektrische und elektronische Geräte enthalten oft noch wertvolle Materialien.

Elektrische Abfälle dürfen nicht zusammen mit Haushaltsabfällen entsorgt werden. Geben Sie das ausgediente Gerät bei einer zentralen Sammelstelle ab.

Nutzen Sie die in Ihrem Wohnort eingerichtete Sammelstelle zur Rückgabe und Verwertung von elektrischen und elektronischen Altgeräten.

Wenden Sie sich für Ratschläge zum Recycling an Ihre Kommunalbehörde oder Ihren Händler.

### **Für dieses Gerät leisten wir Garantie gemäß nachstehenden Bedingungen:**

1. Der Käufer / die Käuferin hat seinen / ihren allgemeinen Wohnsitz / Firmensitz in der EU und das Gerät ist bei einem Fachhändler mit Sitz in Deutschland gekauft worden.
2. Wir verpflichten uns, das Gerät bei für Sie kostenfreier Einsendung an uns kostenlos in Stand zu setzen, wenn es infolge Material- oder Montagefehler innerhalb von 24 Monaten (bei gewerblicher Nutzung sowie bei Verwendung zu selbständig beruflichen Zwecken innerhalb von 12 Monaten) schadhaft / mangelhaft und uns innerhalb der Garantiefrist gemeldet wurde. Voraussetzung für unsere Garantiepflicht ist stets eine sachgemäße Behandlung des Gerätes. Die Garantiefristen beginnen mit dem Kaufdatum.
3. Teile, die einer natürlichen Abnutzung unterliegen (z.B. Antriebsriemen, Akkus, Batterien, Bürsten, Filter), fallen nicht unter die Garantie.
4. Der Garantieanspruch erlischt, wenn Eingriffe oder Reparaturen von Personen vorgenommen werden, die hierzu von uns nicht autorisiert sind. Ferner dürfen weder fremde Ersatz- oder Zubehörteile eingebaut werden.
5. Die Garantieleistung besteht vorzugsweise in der Instandsetzung bzw. im Austausch der defekten Teile. Reparaturen am Aufstellungsort können nur für stationär betriebene Großgeräte verlangt werden. Zum Nachweis der Garantieansprüche ist der Garantieschein und die Rechnung oder Kassenquittung des Händlers mit Kaufdatum beizufügen.
6. Sofern eine Reparatur erfolglos war und der Schaden bzw. Mangel auch nach einer Nachbesserung nicht beseitigt werden kann, wird das Gerät durch ein gleichwertiges ersetzt. Ist weder eine Reparatur noch ein Ersatz möglich, besteht das Recht auf Rückgabe des Gerätes und Erstattung des Kaufpreises. Im Falle eines Umtauschs oder Erstattung des Kaufpreises kann für die Zeit des Gebrauchs ein Nutzungsentgelt geltend gemacht werden.
7. Garantieleistungen bewirken keine Verlängerung der Garantiefrist und setzen auch keine neue Garantiefrist in Gang. Die Garantiefrist für eingebaute Ersatzteile endet mit der Garantiefrist für das ganze Gerät.
8. Die vertraglichen bzw. gesetzlichen Regelungen zur Mangelbeseitigung bleiben von den Garantiebestimmungen unberührt.

**Gültig ab 1. Juli 2017**



**Fakir Kundenservice:  
Technik Service Profi GmbH**

Ahltener Str. 4-8  
D-31275 Lehrte  
Germany

Tel.: +49 51 32 / 88 73 858

Fax: +49 51 32 / 58 87 23

[service@fakir.de](mailto:service@fakir.de)

**Fakir Hausgeräte GmbH**

Industriestrasse 6  
D-71665 Vaihingen / Enz

Postfach 1480

D-71657 Vaihingen / Enz

Tel: +49 7042 / 912-0

Fax: +49 7042 / 912-360

[www.fakir.de](http://www.fakir.de)

[info@fakir.de](mailto:info@fakir.de)



© 2020 Fakir Hausgeräte GmbH  
Rights to make changes are reserved  
Subject to revision  
Änderungen vorbehalten  
92 55 994 - 2020-07

# Fakir

## KAAVE MONO



EN

**User manual**  
Coffee maker

## Table of Contents

<b>General</b>	
Information about the user manual .....	24
Liability .....	24
Notices in the user manual .....	24
<b>Safety</b>	
CE- Declaration of Conformity .....	25
Intended use .....	25
Improper use .....	25
WARNING! Children .....	26
WARNING! Risk of burning! .....	27
WARNING! Danger of overheating and fire! .....	27
WARNING! Misuse! .....	28
Attention! Electrical current .....	29
WARNING! Risk of electrocution! .....	29
In case of danger .....	30
Shipment .....	30
In case of defects .....	30
<b>Overview</b>	
Scope of delivery .....	31
Description of appliance .....	31
Technical details .....	32
<b>Assembly</b>	
Unpacking .....	33
Setting up the appliance .....	33
Safety distances .....	33
<b>Usage</b>	
Brewing process .....	34
Tips to make tastier coffees .....	36
<b>After use</b>	
Cleaning and Maintenance .....	37
<b>Troubleshooting</b> .....	38
<b>Disposal</b> .....	39
<b>Warranty</b> .....	40
<b>Notes</b> .....	41

**Information about the User manual**

Thank you,  
for choosing the **Fakir mocha machine KAAVE MONO**. This appliance is developed and manufactured to guarantee a trouble-free operation for many years.

This user manual is intended to ensure safe and proper handling and operation of the appliance.

Read this user manual carefully before using the appliance for the first time.

Keep the user manual in a safe place.

Include this user manual when passing the appliance on to another user.

We will accept no liability for damages resulting from failure to comply with the user manual.

**Liability**

We can not assume any liability in case the appliance is used for other purposes than its intended use or handled, repaired or serviced improperly.

**Notices in the user manual****WARNING!**

Indicates instructions which incur a risk of injury or death if ignored.

**ATTENTION!**

Indicates information about hazards that may result in damage to the device.

**NOTE!**

Highlights advice and other useful information in the user manual.



**CE- Declaration of Conformity**

This appliance satisfies the specifications of the German Product Safety Act as well as the EU directives

2014/30/EU

2014/35/EU

2001/95/EG

2011/65/EU

015/863/EU

2009/125/E

EU/2015/1188

EC/1907/2006

EC/1935/2004

EU/10/2011

EU/2018/213

EG 1275/2008

LFGB Art. 30 + Art. 31

The appliance is marked with a CE marking on the label.

Fakir reserves the right to make changes to the construction and fittings.

**Intended use**

The appliance should only be used in a household setting.

The appliance is not suitable for commercial use.

The appliance is not designed to be permanently in use.

The appliance should only be used in an upright position.

Any other usage is considered improper and is prohibited.

**Improper use**

The cases of improper use that are listed here may lead to malfunctions, damage to the device or injury:

**WARNING! Children**

- This appliance may be used by **children** aged 8 or older as well as by people with reduced physical, sensory or mental capabilities or with a lack of experience and/or knowledge if they are supervised or have been instructed regarding the safe use of the device and have understood the potential dangers that may arise.
- **Children** should not be allowed to play with this appliance.
- Cleaning and **user maintenance** should not be carried out by **children** if unsupervised.
- Keep the packaging away from **children** – risk of suffocation!

**WARNING! Children**

- **Children** under the age of 3 should be kept away from the appliance unless they are under constant supervision.
- This device is not designed to be used by people (including **children**) with limited physical, sensory or mental capabilities or a lack of experience and/or lack of knowledge, unless they are supervised by a person responsible for their safety or unless they have been instructed by said caretaker on how to use the device.
- Children should be supervised to make sure that they do not play with this appliance.
- Packaging materials cause a risk of suffocation. They should not be used as a toy.

- **Children** older than 3 years and younger than 8 years may switch the appliance on and off only if they are under supervision or are informed of the safe use of the appliance and if they understand the hazards that may be caused by the appliance. In this respect, it is a prerequisite for the appliance to be in normal usage position or that it is installed properly.
- **Children** older than 3 years and younger than 8 years shall not plug the appliance to the electrical outlet, adjust the appliance, and do not perform any cleaning or maintenance operations.
- The appliance shall not be used without supervision.

**WARNING! Risk of burning!**

- Caution – some parts of the product can become very hot and may cause burns. During operation, only touch the buttons of the appliance that using provided for this purpose. Do not touch the hot plate while it is in operation. Allow the appliance to cool down completely before cleaning. Make sure they do not come into contact with water splashes or hot steam. Special care should be taken when children and vulnerable persons are present. Don't open the cap during the broth.

**WARNING! Danger of overheating and fire!**

- Do not place the machine close to other objects, especially above the machine (steam may cause damage).
- Do not cover the appliance, e.g. with cloths or similar.
- Please remember that the appliance may stay hot for a long time after it has been switched off.
- Never place the coffee maker, the power cord and the plug on or near hot surfaces such as stovetops and ovens.

**WARNING! Misuse!**

- Improper handling of the appliance can lead to damage
- Rain and dirt can cause damage to the machine! Never use or store the appliance outdoors.
- Set the appliance never high temperature (heating etc.) or weather conditions (rain, etc.) off.
- Only use the appliance if it's on a flat, stable and insensitive surface.
- Never dive the appliance for cleaning in water and do not use stream cleaner for cleaning. Otherwise, the machine can be damaged.
- Do not place the appliance on a table edge, it might tilt and fall off
- Do not place the appliance above a hot plate or other heat-producing appliances (grill, deep fryer).
- Do not place the appliance in the immediate proximity of a sink.
- Allow some distance between the appliance and other appliances respectively the wall so that the air can circulate freely.
- The appliance is not intended to be operated by means of an external timer or a separate remote-control system.
- Do not place items on the hot plate or coffee machine during the operation

**Attention! Electric current**

- The wrong voltage can destroy the machine. The machine should only be operated when the voltage specified on the type label is the same as the voltage supply in your household.
- The plug socket must be safeguarded with a 10A circuit breaker.
- Extension cables are only to be used provided that they are compatible with the device's power consumption levels.
- The power cable should be completely unwound when operating the appliance.
- The power cable should not be placed on the appliance during operation.
- The appliance must not be placed directly below a fixed power outlet.
- The device is not suitable to be connected to fixed wiring.
- Never submerge the appliance in water or any other liquid and keep it protected from rain and wet conditions.

**WARNING! Risk of electrocution!**

- Never touch the plug and the appliance with wet hands.
- Never pull on the cable to remove the mains plug, instead grip the plug directly to pull it out of the socket.
- The power cable should never be bent, pinched, laid over sharp edges or run over and it should not come in contact with heat sources. If the power cable for this appliance is damaged, it must be replaced by the manufacturer or their customer service or by a similarly qualified person in order to avoid any potential hazards.
- Never operate the appliance if the casing shows clear signs of damage, if there is any suspicion of a defective machine (e.g. after dropping the appliance) or if there are signs of damage on the mains cable.
- Never use a damaged extension cable.

### In case of danger

In case of danger or an accident, unplug the appliance immediately.

### Shipment

Pack the appliance with its original package or with similar packaging materials with proper filling to prevent damage to the appliance.

### In case of defects



#### **WARNING!**

Never operate a defective appliance or an appliance with a defective power cord. Risk of electric shock.

Before you contact our customer service team, please check if you can solve the problem yourself first.



#### **Note!**

If you are unable to solve a problem yourself or in the event of a planned return shipment, please contact an authorized Fakir service centre or a trained technician in your country.

**Hotline (Germany)**

**(+49) 7042 912 0**

Please ensure you have the item number and appliance/model description at hand before calling the hotline. You will find these details on the appliance's information label.



#### **WARNING!**

Repair and maintenance work should only be carried out by trained specialists (e.g. Fakir customer service). Only original Fakir replacement parts are to be used. Appliances that have not been professionally repaired and maintained pose a risk to the user.

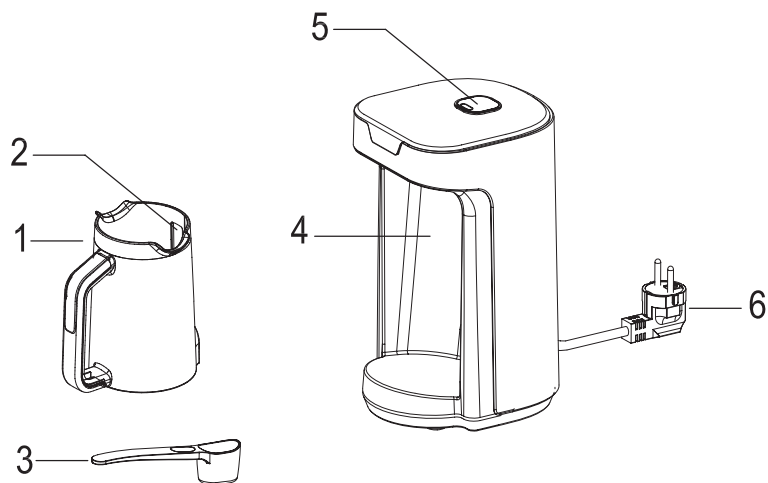
**Scope of delivery / Description of appliance**

- 1. Brewing chamber
- 2. Water level indicator
- 3. Measuring spoon
- 4. Water container position

- 4. Water container holder
- 5. Start button / indicator light
- 6. Power cable

**Technical details**

<b>Model</b>	<b>KAAVE MONO</b>
<b>Item no.</b>	<b>see table</b>
Mains supply	220 - 240V ~ / 50/60 Hz
Power consumption	535 W
Protection category	1
Capacity	max. 4 coffee cups (70 ml medium)

Kaave Mono white	92 55 001
Kaave Mono silver	92 58 001
Kaave Mono rouge	92 57 001
Kaave Mono rose	92 56 001



## Unpacking

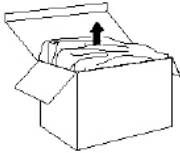

Unpack the appliance completely and check that the contents of the package are complete (see Scope of Delivery).

Contact your retailer immediately if you notice any signs of damage caused during transport.

### **Note!**

Keep the packaging for safe keeping and for transportation at a later date (e.g. when moving house, servicing etc.).

### **Warning!**

Never use a defective device.

### **Warning!**

Take care to ensure that the appliance is stood on an even, stable and dry surface.

## Setting up the appliance

- Use only extension cables designed for performance.
- Completely unwind the mains cable and plug the mains plug into a socket.
- Before using the coffee maker for the first time, let the machine run just with fresh water twice.

## Safety distances

### **Attention!**

Ensure that there is enough safety distance from neighboring objects, walls and ceilings.

Do not operate the coffee machine directly under a wall cabinet, as steam escapes upwards. Never open the lid during operation, risk of scalding from splash water!

**Brewing process**

- Plug the power plug into a suitable socket.
- When the brewing chamber[1] is in the water container holder [4], a short „beep tone“ sounds and the standby indicator [5] lights up blue. In addition, the light in the container holder lights up for a short time
- Now, depending on your wishes and the number of cups you want to brew, first the amount of water then the mocha and then the sugar in the water container.

**Note!**

The Min/Max lines on the water indicator are the water level values. Adding mocha and sugar can cause an increase above the level limit.

- Stir the mocha well with a wooden or plastic spoon.
- Place the water container in the holder. A short „beep sound“ sounds, standby indicator lights up twice briefly and the light in the container holder lights up gradually. If the light is not illuminated, resist the process.
- By pressing the start button [5], the cooking process starts.
- After the cooking process is finished, 3 short „beep tones“ sound and the light no longer shines
- You can now serve the mocha

Quantity	Brewing Time
1 Person	1,5 - 2,5 Min.
2 Person	2 - 3 Min.
3 Person	3 - 4 Min.
4 Person	4- 5 Min.

Brewing time is given for 70 ml cups of Turkish coffee under laborator conditions. Time may vary according to usage conditions.

**Attention!**

Always clean the brewing chamber after each use. Otherwise, it would lead to the detection of incorrect coffee level.

**Attention!**

When brewing chamber is empty or only water is added, the light will turn on in red colour indicating a warning and the appliance does not operate. When appliance is operated with coffee without water, the appliance stops operating in order to prevent hazards, to operate your appliance, after the appliance is cooled, remove the cooking container and then place it or unplug the device, and then plug the device and press On button.

**Attention!**

Water and coffee should be added together to the brewing chamber to ensure that your Fakir KAAVE MONO Machine operates effectively and correctly.

**Tips to make tastier coffees:**

- Freshness of your ground coffee is the main factor that will affect your coffee's foam and taste. The most important point is using the fresh Coffee powder.
- If you use colder water you will have more froth.
- To prevent coffee grounds to settle on the bottom of your coffee pot, quickly pour the coffee to cups immediately after cooking.
- Use Fakir coffee measurement spoon given with your device while making your coffee.
- When you make coffee one after the other, cooking period will be shorter since the coffee pot will be hot. In order to prevent this, wash your coffee pot with cold water after each use.
- The display glass must be clean during use. Otherwise, the coffee machine cannot detect the amount of coffee. Do not overfill the brewing chamber above maximum (max) level. In this case, the device will not work and the status light will blink red and it will alert you with a warning signal.
- Do not submerge any part of the device including the brewing chamber in water.

**Handling Precautions**

- The device is designed to make Turkish coffee. You can brew a properly frothy Turkish coffee to your taste by using appropriate measures in the table below. (The measures are for 1 person / cup of coffee. )

	Plain	Little sugar	Medium	Sweet
Coffee	1 measuring	1 measuring spoon	1 measuring spoon	1 measuring spoon
Sugar	-	½ cube sugar / ½ teaspoon granulated sugar	1 cube sugar / 1 teaspoon granulated sugar	2 cube sugar / 2 teaspoon granulated sugar

- Mix water, coffee and sugar when you prepare the coffee; otherwise you cannot get a delicious coffee with a pending mixture.
- Do not use any food for heating including water, except coffee.

**Attention!**

When brewing coffee in your device, never use milk and other liquids, use only water.

**Cleaning and  
Maintenance****Warning!**

Switch the appliance off, unplug the power cable and allow it to cool down completely before commencing maintenance and cleaning tasks. If the plug is left plugged in, the appliance may be switched on accidentally and cause an injury.

**Attention!**

Under no circumstances should abrasive cleaning fluids or chemical cleaning agents (alcohol, petrol, acetone etc.) be used to clean the device, likewise scouring sponges should not be used. Do not submerge the appliance in water or any other liquid. Don't use a dishwasher to clean the jug, only use water and a mild detergent.

**Attention!**

Allow the appliance to cool down and wind up the power cable before storing the unit in a dust-free place.

To ensure that your coffee machine works perfectly for a long time, it should be descaled regularly. The frequency depends on the use and your water hardness. If you use your device more than 1-2 times a day, we recommend a descaling interval of approx. 6-8 weeks.

Dear customer,  
 Our products are subject to strict quality control processes.  
 However, we are very sorry if the appliance should nevertheless fail to function faultlessly.  
 Before you contact our customer service team, please check if you can solve the problem yourself first.

### **Warning!**

Switch the appliance off, unplug the power cable and allow for a cooling off period before attempting to identify the fault. This ensures that you do not switch the appliance on inadvertently.

Problem	Probable cause	Remedy
Appliance does not operate.	Plug is not plugged.	Insert the plug.
	No electricity at wall socket.	Use another wall socket.

### **Note!**

If you are unable to solve a problem yourself or in the event of a planned return shipment, please contact an authorized Fakir service centre or a trained technician in your country:

**Hotline** (Germany)

**(+49) 7042 912 0**

**Before making the call, you should make sure you have the appliance number / model name** at hand with a 7 digit **item number** e.g. **92 55 001** and date of manufacture **2020-07** (this information can be found on the appliance's information label) **or** the 7 digit **replacement part number**.

### **Attention!**

Repair and maintenance work should only be carried out by trained specialists (e.g. Fakir customer service). Only original Fakir replacement parts are to be used. Appliances that have not been professionally repaired and maintained pose a risk to the user.

When the appliance has reached the end of its useful life, particularly if it starts to malfunction – you should render the worn out machine unusable by pulling out the mains plug from the power socket and cutting through the power cable.



Dispose of the device in accordance with the environmental laws of your country.

The appliance's packaging is made of recyclable materials. Sort the different types of materials into the relevant collection bins, so that they can be collected by the recycling services.



Worn out electronics and electrical devices contain harmful substances, which were previously necessary to ensure the device's functioning and safety.

Under no circumstances should you dispose of the worn out appliance with the normal household waste!

If the device is disposed of in the household waste or if its disposal is handled incorrectly, these substances can become harmful to human health and the environment.

Worn out electronics and electrical devices often still contain useful materials.

Electrical waste should not be disposed of with your normal household waste. Hand in the worn out appliance at a central collection point.

Use your local area's central collection point for returning and recycling electronics and electrical devices.

Ask your local authorities or product retailer for more advice about recycling.

### **We offer a warranty under the following conditions for this appliance:**

1. Your reseller's residential address / company address shall be located in the EU or the appliance shall be purchased from an authorized reseller in Germany.
2. We guarantee to ensure that you may send the appliance to us free of charge and to repair the faults which have been reported within 24 months due to material or assembly errors that occur within 24 months (12 months for industrial and professional uses).  
Proper use of the appliance is a pre-requisite for fulfilling the warranty obligation. The warranty period begins with the date of sale.
3. Parts included in natural wear parts (drive belt, batteries, brushes, filters) are not covered under warranty.
4. Warranty claims shall be void in case of intervention or repair by persons who are not authorized us. In addition, aftermarket spare parts or accessories shall not be installed.
5. Warranty service consists of repair or replacement of defective parts. On-site repairs may only be requested for fixed large appliances. In order to document warranty claims, it is necessary to present the invoice or voucher with the date of purchase, stamp and signature from the dealer.
6. If the repair operation fails and the fault or defect can not be remedied after service, the appliance shall be replaced with an equivalent appliance. If a repair or replacement is not possible, you are entitled the right to return the appliance and to demand a refund of the sales value of the appliance. A fee may be requested for the period of use in case of a request for an exchange or refund of the sales value.
7. Warranty services do not cause an extension of the warranty period or start of a new warranty period. The warranty period for the parts installed inside the appliance ends with the end of the total warranty period of the appliance.
8. Contractual or statutory clauses for repair of faults remain in effect regardless of warranty terms.

**Applies as of July 1st, 2017**





**Fakir Customer Service  
Technik Service Profi GmbH**

Ahltener Str. 4-8  
D-31275 Lehrte  
Germany

Tel.: +49 51 32 / 88 73 858

Fax: +49 51 32 / 58 87 23

[service@fakir.de](mailto:service@fakir.de)

**Fakir Hausgeräte GmbH**

Industriestrasse 6  
D-71665 Vaihingen / Enz

Postfach 1480

D-71657 Vaihingen / Enz

Tel: +49 7042 / 912-0

Fax: +49 7042 / 912-360

[www.fakir.de](http://www.fakir.de)

[info@fakir.de](mailto:info@fakir.de)



© 2020 Fakir Hausgeräte GmbH  
Rights to make changes are reserved  
Subject to revision  
Änderungen vorbehalten  
92 55 994 - 2020-07