

Fakir
HAUSGERÄTE

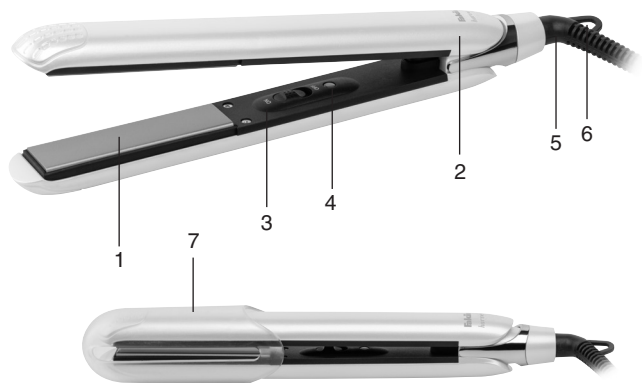

HARVEY

- DE Haarglätter
- EN Hair Curler
- TR Saç Düzleştirici
- RU выпрямитель волос
- AR مستقيم الشعر



Informationen über die Bedienungsanleitung	4
Sicherheit ist wichtig	4
Haftung	4
Hinweise zur Bedienungsanleitung.....	4
CE Konformitätserklärung	5
Anwendungsbereich	5
Unbefugtes Benutzen	5
Sicherheitshinweise	6
Entpacken.....	7
Technische Eigenschaften	7
Beschreibung der Produktteile	7
Anwendung.....	8
Reinigung und Pflege	8
Entsorgung	9
Transport	9

Sehr geehrter Kunde,

Wir danken Ihnen, dass Sie sich für Fakir Hausgeräte entschieden haben, die auf innovative Technologien gesetzt haben.

Wir möchten, dass Sie mit dem Fakir HARVEY, der mit hoher Qualität und Technologie hergestellt wird, den besten Ertrag erzielen. Bevor Sie das Produkt verwenden, bitten wir Sie daher, dieses Benutzerhandbuch sorgfältig zu lesen und es für zukünftige Zwecke aufzubewahren.

Informationen über die Bedienungsanleitung

Auch wenn Sie möglicherweise schon ähnliche Produkte verwendet haben, nehmen Sie sich trotzdem die Zeit diese Bedienungsanleitung zu lesen. Diese Anleitung wurde vorbereitet, um eine optimale Leistung des gekauften Geräts zu erzielen.

Sicherheit ist wichtig

Bewahren Sie diese Anleitung für die zukünftige Nutzung an einem sicheren Ort auf. Falls Sie das Gerät an jemanden weitergeben, geben Sie bitte auch diese Bedienungsanleitung mit. Entfernen Sie alle Verpackungsmaterialien, aber bewahren Sie diese auf, bis Sie sicher sind, dass das Gerät problemlos funktioniert. Bei Problemen oder Fehlfunktionen des Geräts wenden Sie sich bitte an den autorisierten Fakir-Service.

Haftung

Für Schäden, die als Folge der Nichtbeachtung der Anweisungen dieser Bedienungsanleitung entstehen können, übernimmt Fakir keine Verantwortung. Bei der Nutzung des Gerätes außerhalb seiner Bestimmung und Reparatur durch eine nicht von Fakir anerkannten Servicestelle, übernimmt Fakir keine Verantwortung.

Hinweise zur Bedienungsanleitung



WARNUNG!

Dieses Zeichen deutet auf Gefahren hin, die zu Verletzungen oder Tod führen können.



ACHTUNG!

Dieses Zeichen deutet auf Gefahren hin, die zur Beschädigung oder Defekt des Produktes führen können.



HINWEIS!

Wichtige und hilfreiche Informationen aus der Bedienungsanleitung.

CE Konformitätserklärung

Dieses Gerät entspricht den Anweisungen der 2014/30/EU Elektromagnetische harmonisierte Normen und den 2014/35/EU Spannungsanweisungen, sowie allen weiteren relevanten Richtlinien. Dieses Gerät trägt auf dem Typenschild das CE Zeichen. Fakir behält sich das Recht vor, Änderungen an Design und Ausstattung vorzunehmen.

Anwendungsbereich

Das Produktmodell ist für den Heimgebrauch konzipiert und ist nicht geeignet für die gewerbliche und industrielle Nutzung. Bei Defekten, die auf anderweitige Anwendung zurückzuführen sind, können Ihnen unsere autorisierten Servicewerkstätten außerhalb des Garantiumfangs behilflich sein.

Unbefugtes Benutzen

Die unten aufgeführten, nicht zulässigen Anwendungen können zu Schäden am Gerät oder zu Verletzungen führen.

- Dieses Gerät ist nicht für den Gebrauch von Personen (einschließlich Kinder) mit eingeschränkten physischen, sensorischen oder geistigen Fähigkeiten oder mangelnder Erfahrung und Wissen bestimmt es sei denn, sie stehen unter Aufsicht oder sie erhalten ausführliche Anleitung zur Benutzung des Gerätes durch eine für ihre Sicherheit verantwortliche Person. Um zu verhindern dass Kinder mit dem Gerät spielen, müssen sie beaufsichtigt werden.
- Elektrische Geräte dürfen nicht als Spielzeug für Kinder verwendet werden! Daher muss das Gerät außerhalb der Reichweite von Kindern verwendet und aufbewahrt werden. Kinder können die Gefahren bei der Nutzung eines elektrischen Gerätes nicht erkennen. Lassen Sie das Netzkabel nicht vom Gerät hängen.
- Seien Sie vorsichtiger, wenn Sie das Gerät in der Nähe von Kindern benutzen. Halten Sie Tüten und Kartons, die Sie aus dem Paket entnehmen von Kindern fern. Andernfalls könnten sich Kinder durch Schlucken oder Ersticken Schaden zufügen!



WARNUNG!

Dieses Gerät kann von Kindern ab 8 Jahren und darüber sowie Personen mit eingeschränkten physischen, sensorischen oder geistigen Fähigkeiten oder Personen mit mangelnder Erfahrung und Wissen nur unter der Bedingung benutzt werden, das eine angemessene Aufsicht oder ausführliche Anleitung zur sicheren Benutzung des Geräts erteilt und über eventuelle Gefahren aufgeklärt wurde. Die Kinder dürfen nicht mit dem Gerät spielen.

Die Reinigung und Pflege des Geräts darf nicht von Kindern ohne Aufsicht durchgeführt werden. Verpackungsfolien von Kindern fernhalten. Erstickungsgefahr!

Kinder unter 3 Jahren sollten vom Gerät ferngehalten werden, falls sie nicht ständig überwacht werden. Dieses Gerät darf nur von Personen (einschließlich Kindern) mit eingeschränkter körperlicher, sensorischer oder geistigen Fähigkeiten oder mit Erfahrung und/oder Wissen nur unter Aufsicht einer für ihre Sicherheit verantwortlichen Person oder gemäß den Anweisungen dieser Person verwendet werden.

Kinder sollten überwacht werden, um sicherzustellen, dass sie nicht mit dem Gerät spielen.

Die Geräte sollten nicht für Spielzwecke verwendet werden.

Kinder, die älter als 3 Jahre und jünger als 8 Jahre sind, können das Gerät nur dann ein- und ausschalten, wenn sie unter Aufsicht stehen oder über die sichere Verwendung des Geräts informiert sind und wenn sie die vom Gerät ausgehende Gefahr verstehen. In diesem Fall ist es Voraussetzung, dass sich das Gerät im normalen Gebrauch befindet oder installiert ist.

Kinder, die älter als 3 Jahre und jünger als 8 Jahre sind, sollten den Gerätestecker nicht an die Steckdose stecken, das Gerät einstellen und keine Reinigungs- oder Wartungsarbeiten durchführen. Das Gerät sollte nicht ohne Aufsicht verwendet werden.

Sicherheitshinweise

Zur Vermeidung von Brand, Stromschlag und Verletzungen bei Verwendung eines elektrischen Geräts sollten folgende Vorkehrungen immer getroffen werden;

- Dieses Gerät sollte innerhalb seines eigenen Nutzungsbereichs verwendet werden, wie in der Bedienungsanleitung definiert.
- Wenn es gefährlich ist, elektrische Geräte zu verwenden, lesen Sie bitte die Bedienungsanleitung, bevor Sie das Gerät benutzen.
- Überprüfen Sie, ob die Netzspannung mit der auf dem Typenschild Ihres Geräts angegebenen Spannung übereinstimmt, bevor Sie das Gerät an das Netz anschließen.
- Wenn das Gerät selbst oder das Kabel beschädigt ist, verwenden Sie das Gerät nicht und wenden Sie sich umgehend an den autorisierten Fakir-Kundendienst.
- Wenn das Kabel Ihres Geräts beschädigt ist, muss es durch einen kompetenten Kundendienst ersetzt werden.
- Vor der Reinigung des Geräts zunächst Netzstecker ziehen.
- Benutzen Sie Ihr Gerät nur mit eigenem Zubehör.
- Handhaben Sie das Gerät nicht vom Kabel, wenn Sie den Stecker aus der Steckdose ziehen.
- Kinder können die Schäden nicht erkennen, die durch elektrische Geräte entstehen können. Erlauben Sie niemals Ihren Kindern, mit elektrischen Geräten zu spielen.
- Versuchen Sie nicht, das Gerät zu zerlegen oder einen Gegenstand aus Metall auf das Gerät zu legen.
- Verwenden Sie das Gerät nicht an Stellen mit scharfen Ecken, um Beschädigungen am Kabel des Geräts zu vermeiden.
- Benutzen Sie Ihr Gerät niemals im Freien. Setzen Sie das Gerät weder Feuchtigkeit noch Regen aus und verwenden Sie es nicht mit nassen Händen.
- Berühren Sie bei der Nutzung des Geräts nur den Griff, da es sich erwärmt.



WARNUNG!

Verwenden Sie dieses Gerät nicht in Bereichen wie Badewannen, Dusch tanks, Waschbecken oder wo sich Wasser befindet.



Entpacken

Prüfen Sie das Gerät und Zubehör vor dem ersten Einsatz auf Schäden und Defekte. Sollte das Gerät einen Schaden oder einen anderen Mangel aufweisen, dürfen Sie das Gerät auf keinen Fall einschalten. Wenden Sie sich in diesem Fall an einen autorisierten Fakir-Kundendienst.

- Instandsetzungen müssen unbedingt durch den autorisierten Fakir Kundendienst durchgeführt werden. Nicht ordnungsgemäß durchgeführte Reparaturen oder Reparaturen durch nicht autorisierte Personen können dem Benutzer schaden.
- Versuchen Sie niemals, das Gerätegehäuse selbst zu öffnen.



WARNUNG!

Benutzen Sie auf keinen Fall ein beschädigtes Gerät.

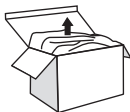

Technische Eigenschaften

Leistung: 30 Watt

Spannung: 100-240V

Frequenz: 50/60 Hz

Temperatur: 200°C Max.

Lebensdauer: 7 Jahre

Artikelnummer 9220001

Beschreibung der Produktteile

1. Turmalin-Keramik beschichtete Platten
2. Griff
3. Ein-/Aus-Taste
4. Anzeileuchte
5. 360° drehbares Kabel
6. Aufhängeöse
7. Schutzhülle

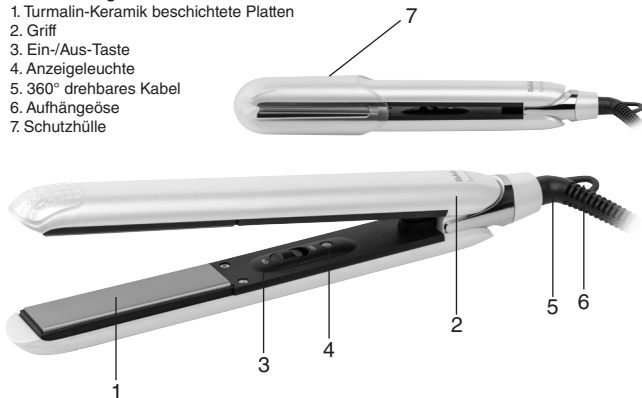

**HINWEIS!**

Die Geräteplatten werden sich in wenigen Sekunden aufheizen. Achten Sie darauf, dass Sie nach dem Einschalten des Geräts die Platten nicht berühren. Warten Sie 30-40 Sekunden, bevor das Gerät betriebsbereit ist.

Anwendung

- Das Gerätekabel vollständig lösen. Vergewissern Sie sich, dass die Ein / Aus-Taste des Geräts ausgeschaltet ist.
- Stellen Sie das Gerät auf eine flache, trockene Oberfläche und stecken Sie den Netzstecker ein.
- Stellen Sie die Ein-/Aus-Taste auf ON, die rote Kontrollleuchte leuchtet auf.
- Um Ihr Haar zu glätten; verwenden Sie das Gerät auf einem Haar mit einer Breite von nicht mehr als 4-5 cm. Legen Sie Ihr Haar zwischen die beiden Platten und gleiten Sie einige Sekunden lang sanft über die Haare.

**VORBEHALT!**

- Halten Sie Ihre Haare nicht länger als ein paar Sekunden in den Platten. Andernfalls könnten Ihre Haare beschädigt werden.
- Richten Sie nach dem Glätten eines Haarabschnitts die anderen Haarpartien aus, indem Sie den gleichen Vorgang fortsetzen. Bevor Sie Ihr Haar kämmen, das Gerät ein wenig abkühlen lassen.
- Nachdem Sie Ihre Haare geglättet haben, stellen Sie den Netzschalter auf OFF. Ziehen Sie den Stecker aus der Steckdose und bewahren Sie das Gerät an einem sicheren Ort auf.

Reinigung und Pflege

- Bevor Sie das Gerät reinigen, schalten Sie den Netzschalter aus und ziehen Sie den Stecker aus der Steckdose.
- Vergewissern Sie sich, dass das Gerät gründlich abgekühlt ist, bevor Sie die Platten oder die Oberfläche reinigen.
- Sie können die Außenseite des Gerätes und die Platten mit einem trockenen oder leicht angefeuchteten Tuch reinigen. Verwenden Sie niemals scharfe, scheuernde Reinigungsmittel, um die äußere Oberfläche des Geräts oder die Platten zu reinigen. Berühren Sie das Gerät niemals mit Wasser, um es zu reinigen. Trocknen Sie das Gerät nach der Reinigung.

Entsorgung

Wenn das Gebrauchsende des Gerätes erreicht ist, insbesondere wenn Funktionsstörungen auftreten, machen Sie das ausgediente Gerät unbrauchbar, indem Sie den Netzstecker aus der Steckdose ziehen und das Stromkabel durchtrennen.



Entsorgen Sie das Gerät entsprechend der in Ihrem Land geltenden Umweltvorschriften.

Die Verpackung des Gerätes besteht aus recyclingfähigen Materialien. Geben Sie diese sortenrein in die dafür vorgesehenen Sammelbehälter, damit sie der Wiederverwertung zugeführt werden können.



Ausgediente elektrische und elektronische Geräte enthalten schädliche Stoffe, die aber vorher für Funktion und Sicherheit der Geräte notwendig gewesen sind. Geben Sie das ausgediente Gerät auf keinen Fall in den Restmüll! Im Restmüll oder bei falschem Umgang mit ihnen sind diese Stoffe für die menschliche Gesundheit und die Umwelt schädlich. Ausgediente elektrische und elektronische Geräte enthalten oft noch wertvolle Materialien.

Elektrische Abfälle dürfen nicht zusammen mit Haushaltsabfällen entsorgt werden. Geben Sie das ausgediente Gerät bei einer zentralen Sammelstelle ab. Nutzen Sie die in Ihrem Wohnort eingerichtete Sammelstelle zur Rückgabe und Verwertung von elektrischen und elektronischen Altgeräten. Wenden Sie sich für Ratschläge zum Recycling an Ihre Kommunalbehörde oder Ihren Händler.

Das Produkt entspricht der WEEE-Richtlinie.

Transport

Transportieren Sie Ihr Gerät, wenn möglich, in Originalverpackung und/oder einem stabilen, gut gepolsterten Paket, um es beim Transport vor Schaden zu schützen.

DE

NOT / NOTES

Information About The Operating Instructions	12
Safety Matters.....	12
Liability	12
Warnings On The Operating Instructions	12
Ce Declaration Of Conformity.....	13
Intended Use	13
Unauthorized Use.....	13
Safety Warnings	14
Unpacking.....	15
Technical Specifications	15
Description Of Components	15
Operation	16
Cleaning And Maintenance Of The Appliance	16
Recycling	17
Transferring.....	17

Dear Customer,

We hope you'll enjoy your product and we thank you for choosing Fakir Hausgeräte, who has its signature on innovative technologies.

We hope you to get the best out of Fakir HARVEY, produced with high quality and technology. Therefore, before using the product, we kindly ask you to read this User Guide carefully and keep it for future reference.

Information about the operating instructions

You may have used similar products before, but please take time to read the user guide. This guide has been prepared for you to get the most out of the products you have purchased.

Safety Matters

Please keep this user's manual at a safe place for future reference. If you pass the appliance on, pass on the manual too. Remove all packaging materials, however keep them until you are sure that the appliance is operational. In an event where an issue or a failure occurs regarding the appliance, consult Fakir Authorized Service.

Liability

Fakir will accept no liability for damages resulting from failure to comply with the operating instructions. Fakir will accept no liability in case the appliance is used for other purposes than its intended use or handled, repaired or serviced improperly.

Warnings on the operating instructions



WARNING!

Indicates notices which, if ignored, can result in risk of injury or death.



CAUTION!

Indicates notices of risks that can result in damage to the appliance.



NOTE!

Emphasizes tips and other useful information in the operating manual.

CE Declaration of Conformity

This appliance fulfills the requirements of the Appliance and Product Safety Law and the EU Directives. 2014/30/EU "Electromagnetic Compatibility" and 2014/35/EU "Low-Voltage Directive". The appliance bears the CE mark on the rating plate. Fakir reserves the right to change the design and equipment.

Intended Use

The appliance is designed for home use and it is not suitable for commercial or industrial use. In case of any failure arising from otherwise use, our authorized services will provide out of warranty service.

Unauthorized Use

In cases of unauthorized use specified below, the appliance may be damaged or cause injuries;

- This appliance shall not be used by individuals (including children) who have limited physical, cognitive or mental capacity or insufficient experience and/or information unless they are instructed in the ways to use the appliance by their legal guardian and being supervised. The children should be supervised to avoid them from playing with the appliance.
- The children should be supervised to avoid them from playing with the appliance. The electrical appliances are not toys for children! Therefore keep the appliance away from the children. The children may not be aware of the dangers related to the utilization of the appliance. Do not let the power cord dangle from the appliance.
- Use the device with care near children. Keep small items of packaging and plastic bags away from children. Otherwise, children may hurt themselves by swallowing these items!



WARNING!

This appliance can be used by children aged from 8 years and above and persons with reduced physical, sensory or mental capabilities or lack of experience and knowledge if they have been given supervision or instruction concerning use of the appliance in a safe way and understand the hazards involved.

Children should not play with this appliance

Cleaning and maintenance shall not be carried out by children without supervision.

Keep the packing materials away from the children. Choking risk!

Children younger than 3 years shall be kept away from the appliance if they are not supervised constantly.

This appliance may be used by persons (including children) with limited physical, sensory or mental capabilities, or with limited experience and/or knowledge, only under the supervision of a person responsible for their safety, or in accordance with the instructions of that person.

Children shall be supervised to ensure that they do not play with the appliance.

This appliance shall not be used for play.

Children older than 3 years and younger than 8 years may switch the appliance on and off only if they are under supervision or are informed of the safe use of the appliance and if they understand the hazards that may be caused by the appliance. In this respect, it is a

prerequisite for the appliance to be in normal usage position or that it is installed properly.

Children older than 3 years and younger than 8 years shall not plug the appliance to the electrical outlet, adjust the appliance, and do not perform any cleaning or maintenance operations.

The appliance shall not be used without supervision.

Safety Warnings

When utilizing an electrical appliance, in order to prevent fire, shock or personal injuries the precautions below shall always be taken;

- This appliance shall only be used within its own utilization field as specified in the user's manual.
- Using electrical appliances may pose threats, therefore please read the user's manual before using the appliance.
- Before plugging the appliance, ensure that the voltage matches the rated value specified in the type label.
- In an event where the appliance or the cord is damaged, do not use the appliance and contact authorized Fakir service.
- If the appliance cord is damaged, it shall be replaced only by authorized Fakir service.
- Before cleaning the appliance, unplug it.
- Use the appliance only with its authentic accessories.
- Do not pull from the cord, use the plug to unplug the appliance.
- The children are not aware of the threats posed by the electrical appliance. Do not ever let children to play with electrical appliances.
- Do not try to remove an object of the appliance or try to place a metal object in the appliance.
- In order to prevent any damage that may occur on the appliance cable, do not use the appliances on places with sharp corners.
- Do not ever use your appliances outside. Do not expose the appliance to moisture or rain and do not operate with wet hands.
- Your appliance will get hot when used, therefore only touch the handle.

**UYARI!**

Do not use the appliance near bathtubs, shower tubs or any other places that contain water.



Unpacking

Unpack the appliance and before starting to use it check for damages and malfunctions. If there is any malfunction or damage to the equipment, do not use the appliance and get in contact with Fakir Authorized Service.

- Repair works shall only be undertaken by Fakir service. Repairs that are inadequate or carried out by unauthorized personnel may pose harm to the user.
- Do not punch a hole or a tear on the section where the on/off button is.



WARNING!

Never use a defective appliance.

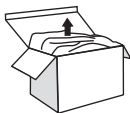

Technical Specifications

Power: 30 Watt

Voltage: 100-240V

Frequency : 50/60 Hz

Temperature: 200°C Max.

Useful life: 7 years

Description of Components

1. Tourmaline ceramic coated plates
2. Handle
3. ON/OFF Button
4. Indicator light
5. 360°C rotating cable
6. Hanger Ring
7. Protective Cover

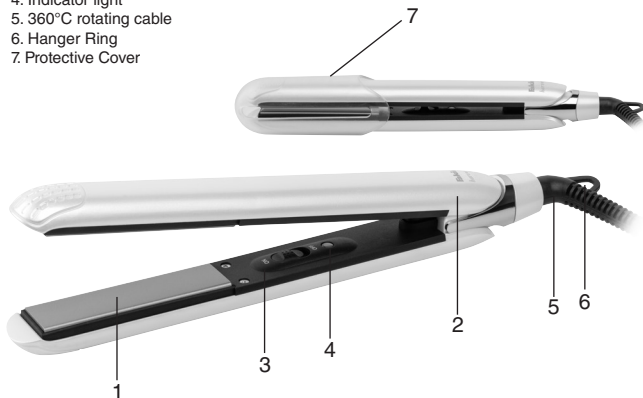

**NOTE!**

The appliance plates will be heated in a few seconds. Exercise caution not to touch the plates as the appliance is operated. Before operating wait 30 to 40 seconds for the appliance to be primed.

Operation

- Unwind the appliance cord completely. Ensure that the On/Off button is OFF.
- Place the appliance on a level and dry surface and plug it.
- Switch the On/Off button to ON, the red indicator light will illuminate.
- To straighten your hair use the appliance on your hair which is 4 to 5 cm wide. Place your hair between two plates and keep it between the plates for a few seconds and slowly slide the appliance on your hair.

**WARNING!**

- Do not keep the plates on your hair more than a few seconds. Otherwise your hair might get damaged.
- After straightening a portion of your hair, straighten the rest of your hair via the same operation. Before combing your hair, wait for a while for it to cool down.
- After completing straightening your hair, switch the On/Off button to OFF. Unplug the appliance and keep it at a safe place for it to cool down.

Cleaning and Maintenance of the Appliance

- Before cleaning the appliance switch the on/off button to OFF and unplug it.
- Before cleaning the appliance plates or the surface, ensure that it is completely cooled down.
- You can clean the appliance external surfaces and plates with a damp cloth. Do not use hard and abrasive cleaning substances in order to clean the outer surface or the plates. Do not use water to clean the appliance. Dry the appliance after cleaning.

Recycling

Dispose of the device according to the environmental regulations applicable in your country. Electrical waste must not be disposed of together with household waste. Dispose the device to the waste baskets designated for electrical waste. The packaging of the device consists of recycling-capable materials. Throw out them in suitable recycling bins.



This appliance is compatible with WEEE directive.

Transferring

Carry the appliance in the original package or a similar, well-padded package to prevent damage to the appliance.

Kullanma Talimatları Hakkında Bilgi.....	20
Güvenlik Önemlidir	20
Sorumluluk.....	20
Kullanma Talimatları Hakkında Uyarılar	20
CE Uygunluk Deklarasyonu.....	21
Kullanım Alanı.....	21
Yetkisiz Kullanım.....	21
Güvenlik Önemlidir	21
Güvenlik Uyarıları	22
Kutuyu Açma.....	23
Teknik Özellikler.....	23
Ürün Parçalarının Tanıtımı	23
Kullanım.....	24
Cihazın Temizlenmesi Ve Bakımı.....	24
Geri Dönüşüm	25
Sevk.....	25

Değerli Müşterimiz,

Ürününüzü iyi günlerde kullanmanızı diler, inovatif teknolojilere imza atan Fakir Hausgeräte'yi tercih ettiğiniz için teşekkür ederiz.

Yüksek kalite ve teknoloji ile üretilmiş Fakir HARVEY'den en iyi verimi almanızı arzu ediyoruz. Bu yüzden ürünü kullanmadan önce bu Kullanım Kılavuzu'nu dikkatlice okumanızı ve ileride gerekli olabileceğinden saklamanızı rica ederiz.

Kullanma talimatları hakkında bilgi

Benzer ürünleri daha önce kullanmış olabilirsiniz, ancak kullanma kılavuzunu okumak için zaman ayırınız. Bu kılavuz, satın almış olduğunuz üründen en iyi verimi almanız için hazırlanmıştır.

Güvenlik Önemlidir

Daha sonra başvurmak üzere lütfen bu kullanım kılavuzu güvenli bir yerde saklayınız. Eğer cihazı başkasına verirsiniz, bu kullanım kılavuzunu da veriniz. Tüm ambalaj malzemelerini çıkarınız, ancak cihazın çalışmasından emin olana kadar bunları saklayınız. Cihaz ile ilgili herhangi bir problem ya da arıza yaşanması durumunda Fakir Yetkili Servisi' ne başvurunuz.

Sorumluluk

Bu kullanım kılavuzundaki talimatlara uygun olmayacak şekilde kullanım sonucunda ortaya çıkabilecek bir hasar oluşması durumunda Fakir, sorumluluk kabul etmez. Cihazın, kendi alanı dışında bir yerde kullanılması, Fakir yetkili servislerinden başka bir yerde tamir ettirilmesi durumunda Fakir, sorumluluk kabul etmez.

Kullanma Talimatları Hakkında Uyarılar



UYARI!

Bu işaret yaralanma ya da ölümlle sonuçlanabilecek tehlikeleri belirtir.



DİKKAT!

Bu işaret ürününüzün zarar görmesi ya da bozulmasına yol açabilecek tehlikeleri belirtir.



NOT!

Kullanım kılavuzunda önemli ve faydalı bilgileri belirtir.

CE Uygunluk deklarasyonu

Bu cihaz Avrupa Birliği'nin 2014/30/EU Elektromanyetik Uyumluluk ve 2014/35/EU Gerilim Direktifleri'ne tamamen uygundur. Bu ürün cihaz tip etiketinde CE işareti taşıdığından, CE işaretinin kullanılması zorunludur. Fakir tasarımsal ve donanımsal değişiklik haklarını saklı tutar.

Kullanım Alanı

Ürün modeli ev tipi kullanım için tasarlanmıştır. İş yeri ve sanayi tipi kullanıma uygun değildir. Aksi kullanım ile üründe oluşan herhangi bir arıza durumunda yetili servislerimiz garanti kapsamı dışında hizmet verecektir.

Yetkisiz Kullanım

Aşağıda belirtilen yetkisiz kullanım durumlarında, cihaz zarar görebilir ya da yaralanmaya yol açabilir;

- Bu cihaz, güvenliklerinden sorumlu bir kişi tarafından cihazın kullanımı hakkında açıklamalar yapılmaması veya gözetim altında olmadıkları sürece, fiziksel, algısal veya zihinsel kapasiteleri kısıtlı ya da yeterli tecrübe ve/veya bilgiye sahip olmayan kişilerce (çocuklar dahil) kullanılmamalıdır. Cihazla oynamaları için çocuklar gözetim altında tutulmalıdır.
- Cihazla oynamaları için çocuklar gözetim altında tutulmalıdır. Elektrikli cihazlar çocuklar için oyuncak olarak kullanılamaz! Bu yüzden, cihazı çocukların ulaşamayacağı yerlerde kullanınız ve saklayınız. Çocuklar elektrikli bir cihazın kullanımı ile ilişkili tehlikelerin bilincinde olamaz. Elektrik kablosunun cihazdan sarkmasına izin vermeyiniz.
- Cihazı çocukların yanında kullanırken daha dikkatli olunuz. Paketin içinden çıkan, poşet ve karton gibi maddeleri çocuklardan uzak tutunuz. Aksi takdirde çocuklar bu maddeleri yutmak suretiyle kendilerine zarar verebilirler!



UYARI!

Bu cihaz, güvenli bir şekilde kullanılmasıyla ilgili kendilerine gözetim veya talimat verilmişse ve içerdiği tehlikeler kendileri tarafından anlaşılmışsa 8 yaş ve üzeri çocuklar ve fiziksel, duyuşsal veya zihinsel yetenek eksikliği bulunan veya tecrübe ve bilgi eksikliği olan kişiler tarafından kullanılabilir.

Çocuklar bu cihazla oyun oynamamalıdır.

Cihaz temizliği ve bakımı, gözetim altında olmayan çocuklar tarafından yapılmamalıdır.

Ambalaj folyolarını, çocuklardan uzak tutunuz. Boğulma tehlikesi!

3 yaşından küçük çocuklar, şayet sürekli gözetim altında değillerse, cihazdan uzak tutulmalıdır.

Bu cihaz, (çocuklar dahil) sınırlı fiziksel, algısal veya zihinsel yetilere veya tecrübeye ve/veya bilgiye sahip kişilerce, sadece onların güvenliğinden sorumlu bir kişinin denetiminde veya cihazın nasıl kullanılacağı hususunda bu kişinin talimatları doğrultusunda kullanılabilir.

Çocuklar, cihazla oynamadıklarından emin olmak amacıyla gözetim altında tutulmalıdır.

Cihazlar, oyun amacıyla kullanılmamalıdır.

3 yaşından büyük ve 8 yaşından küçük çocuklar, cihazı sadece gözetim altındaysa veya cihazın güvenli kullanımını hakkında bilgilendirilmişlerse ve cihaz sebebiyle oluşabilecek tehlikeleri anlamışlarsa, cihazı açıp kapatabilirler. Bu hususta cihazın normal kullanım konumunda bulunuyor olması veya kurulmuş olması ön koşul teşkil eder.

3 yaşından büyük ve 8 yaşından küçük çocuklar, cihaz fişini elektrik prizine takmamalı, cihazı

ayarlamamalı, cihazın temizlik ve bakımı ile ilgili bir işlem uygulamamalıdır.

Cihaz denetimsiz şekilde kullanılmamalıdır.

Güvenlik Önemlidir



UYARI!

Kendi güvenliğiniz ve diğerlerinin güvenliği için ürünü çalıştırmadan önce kullanma kılavuzunu okuyunuz. Bu kılavuzu ilerideki kullanımlar için güvenli bir yerde saklayınız. Eğer cihazı birine veriyorsanız, kullanma kılavuzunda veriniz.

Güvenlik Uyarıları

Elektrikli bir cihaz kullanılırken yangın, elektrik çarpması ve kişisel yaralanmaları engellemek için; aşağıdaki önlemler her zaman alınmalıdır;

- Bu cihaz sadece kullanım kılavuzunda tanımlanan kendi kullanım alanı içinde kullanılmalıdır.
- Elektrikli cihazları kullanmak tehlikeli olabileceğinden, cihazı kullanmadan önce lütfen kullanım kılavuzunu okuyunuz.
- Cihazın fişini prize takmadan önce şebeke voltajının cihazınızın tip etiketinde gösterilen voltaj değeri ile aynı olduğunu kontrol ediniz.
- Cihazın kendisine veya kablosuna zarar gelmesi durumunda, cihazı kullanmayı derhal yetkili Fakir servisine başvurunuz.
- Cihazınızın kablosu hasar görmüşse, kesinlikle yetkili Fakir servisi tarafından yerine yenisi ile değiştirilmelidir.
- Cihazı temizlemeden önce mutlaka fişi prizden çekiniz.
- Cihazınızı kendi aksesuarlarından başka bir şeyle kullanmayınız.
- Cihazın fişini prizden çekerken asla kablosundan çekmeyiniz.
- Çocuklar elektrikli cihazlardan doğabilecek zararların farkına varamazlar. Asla çocuklarınızın elektrikli cihazlarla oynamalarına müsaade etmeyiniz.
- Cihazın herhangi bir objesini sökmeye ya da cihazı metal bir obje yerleştirmeye çalışmayınız.
- Cihazın kablosunda oluşabilecek herhangi bir hasarı önlemek için, cihazı keskin köşeleri bulunan yerlerde kullanmayınız.
- Cihazınızı asla dış mekanlarda kullanmayınız. Cihazı nem ve yağmura maruz bırakmayınız ve ıslak eller ile kullanmayınız.
- Cihazınızın kullanım esnasında ısınacağı için sadece tutma sapına dokununuz.



UYARI!

Bu cihazı küvet, duş tankı, lavabo veya su bulunan diğer alanlarda kullanmayın.



Kutuyu Açma

İlk kullanımdan önce cihazı ve aksesuarları kutusundan çıkarınız, hasar ve arızalara karşı kontrol ediniz. Cihazda herhangi bir arıza ya da hasar var ise, cihazı kullanmayınız ve Fakir Yetkili Servisi'ne başvurunuz.

- Tamir işlemleri kesinlikle yetkili Fakir servisine yapılmalıdır. Düzgün olarak yapılmayan ve yetkisi olmayan kişilerce yapılan tamir işlemleri kullanıcı için zarara sebep olabilir.
- Cihazınızın açma kapama tuşunun bulunduğu kısma delik veya yarık açmaya çalışmayınız.



UYARI!

Kesinlikle hatalı bir aleti kullanmayınız.

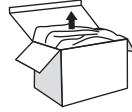

Teknik Özellikler

Güç : 30 Watt

Voltaj : 100-240V

Frekans : 50/60 Hz

Sıcaklık : 200°C Max.

Kullanım ömrü: 7 yıl

Ürün Parçalarının Tanıtımı

1. Tourmaline seramik kaplı plakalar
2. Tutma sapı
3. ON /OFF (Açma / Kapama) tuşlu
4. Gösterge ışığı
5. 360°C dönen kablo
6. Asma Halkası
7. Korumucu Kapak

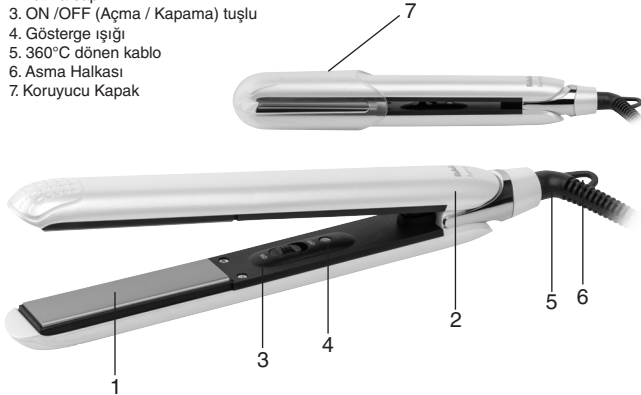



Cihaz plakaları birkaç saniye içinde ısınacaktır. Cihaz çalışmaya başladığı anda elinizi plakalara değdirmemeye dikkat ediniz. Kullanmaya başlamadan önce 30-40 saniye kadar cihazın hazır olmasını bekleyiniz.

Kullanım

- Cihaz kablosunu tamamen çözünüz. Cihazın açma kapama tuşunun OFF' da olduğundan emin olunuz.
- Cihazı düz ve kuru bir yüzeyin üzerine yerleştiriniz ve fişini prize takınız.
- Açma-kapama tuşunu ON'a getiriniz, kırmızı gösterge ışığı yanacaktır.
- Saçınızı düzleştirmek için; cihazı 4-5 cm' i geçmeyecek genişlikle bir saç üzerinde kullanınız. Saçınızı iki plaka arasına yerleştirip, birkaç saniye saçınızın üzerinde tuttuktan sonra yavaşça saçınızın üzerinde kaydırınız.



- Plakaları saçınızın üzerinde kesinlikle birkaç saniyeden daha uzun bir süre boyunca tutmayınız. Aksi takdirde saçınız zarar görebilir.
- Saçınızın bir bölümünü düzleştirdikten sonra, saçınızın diğer kısımlarını aynı işlemi devam ettirerek düzleştiriniz. Saçınızı taramadan önce, soğuması için biraz bekleyiniz.
- Saçınızı düzleştirdikten sonra açma-kapama tuşunu OFF'a getiriniz. Fişini prizden çekiniz ve cihazınızı soğuması için güvenli bir yerde muhafaza ediniz.

Cihazın Temizlenmesi ve Bakımı

- Cihazı temizlemeden önce açma-kapama tuşunu OFF' a getirip, fişini prizden çekiniz.
- Cihazın plakalarını veya yüzeyini temizlemeden önce iyice soğumuş olduğundan emin olunuz.
- Cihaz dış yüzeyini ve plakalarını nemli bir bezle temizleyebilirsiniz. Cihaz dış yüzeyini veya plakalarını temizlemek için kesinlikle sert, aşındırıcı temizlik malzemeleri kullanmayınız. Cihazı temizlemek için kesinlikle suya değdirmeyiniz. Temizledikten sonra cihazı kurulayınız.

Geri Dönüşüm

Ülkenizde mevcut bulunan yasalara göre, bu tür cihazlar için özel olarak belirlenmiş çöp kutularına cihazı bırakınız. Elektriksel atıklar, normal çöplerle birlikte atılmamalıdır. Cihazı elektriksel atıklar için belirlenmiş çöp kutularına atınız. Cihazın paketlenme elemanları geri dönüşüme uygun maddelerden üretilmiştir. Bunları geri dönüşüm çöp kutularına atınız.



Cihaz AEEE direktiflerine uygundur.

Sevk

Cihazın, orijinal ambalajında veya zarar görmesini önlemek için, iyi ve yumuşak pakette taşınması gerekmektedir.

Информация Об Инструкции По Эксплуатации	28
Безопасность Является Важным Фактором.....	28
Ответственность	28
Предупреждения Об Инструкции По Эксплуатации	28
Декларация Соответствия Се	29
Предназначение.....	29
Несанкционированная Эксплуатация	29
Предупреждения О Безопасности	30
Вскрытие Упаковки	31
Технические Характеристики	31
Описание Частей Изделия	31
Использование.....	32
Очистка И Уход За Изделием	32
Утилизация	33
Транспортировка.....	33

Уважаемый покупатель,

Благодарим Вас за выбор продукта высокотехнологичного Fakir Hausgeräte. Мы желаем, чтобы вы получили максимальную производительность от высокотехнологичной Fakir HARVEY. Поэтому мы рекомендуем вам внимательно прочитать данные инструкции по эксплуатации перед тем, как начать продукт, и сохранить его для дальнейшего использования.

Информация об инструкции по эксплуатации

Возможно, что Вы имеете опыт использования подобных устройств, но пожалуйста, выделите время для ознакомления с данной инструкцией. Данная инструкция подготовлена с целью обеспечения максимально качественной работы прибора.

Безопасность является важным фактором

Пожалуйста, храните данное руководство в надежном месте для обращения к нему. Если Вы передаете изделие другим лицам, предоставьте вместе с ним и руководство по эксплуатации. Удалите все упаковочные материалы, сохраните их до полной уверенности в функционировании изделия. Обратитесь в авторизованную службу Fakir, если у устройства возникли проблемы или сбои.

Ответственность

Фирма Fakir Elektrikli Ev Aletleri Dış Tic A.Ş. не несет ответственности за повреждения, возникшие в результате несоблюдения инструкций, приведенных в настоящем руководстве по эксплуатации. Фирма Fakir не несет ответственности в случае использования изделия не по назначению или его ремонта не в авторизованном сервисном центре Fakir.

Предупреждения об инструкции по эксплуатации



ПРЕДУПРЕЖДЕНИЕ!

Этот знак указывает на опасности, которые могут повлечь ранения или смертельный исход.



ВНИМАНИЕ!

Этот знак указывает на опасности, вызывающие повреждение Вашего изделия или выход его из строя.



ПРИМЕЧАНИЕ!

Указывает на важную и полезную информацию в руководстве по эксплуатации.

Декларация соответствия CE

Данный прибор соответствует европейским стандартам 2014/30/EU на Электромагнитное соответствие и Директиве о напряжении 2014/35/EU. Данный прибор отмечен знаком CE на этикетке. Fakig оставляет за собой право вносить изменения в дизайн и оснащение изделий.

Предназначение

Эта модель разработана для использования в бытовых условиях, она не предназначена для коммерческого или промышленного использования. Гарантия не распространяется на обслуживание изделия, поврежденного в результате несанкционированного использования.

Несанкционированная эксплуатация

Возможно возникновение повреждения изделия или травм в результате описанного ниже несанкционированного использования.

- Это устройство не пригодно для использования лицами с ограниченными умственными возможностями или лицами, не обладающими достаточными знаниями для использования таких устройств. Дети должны находиться под присмотром во избежание игры с прибором.
- Дети должны находиться под присмотром во избежание игры с прибором. Электрические приборы не должны использоваться в качестве игрушки для детей! Таким образом, необходимо использовать и хранить прибор в недоступном для детей месте. Дети могут быть не осведомлены об опасностях, связанных с использованием электрических приборов. Не допускайте свисания шнура с прибора...
- Будьте осторожны при использовании устройства рядом с детьми. Держите вдали от детей такие упаковочные материалы, как картон и пакеты. В противном случае такие материалы могут нанести вред здоровью.
- детей в случае их проглатывания или вызвать удушье.



ПРЕДУПРЕЖДЕНИЕ!

Данное устройство может использоваться детьми в возрасте 8 лет и старше, а также лицами с ограниченными физическими, сенсорными или умственными возможностями или с отсутствием опыта и знаний под надзором или в случае инструктирования их по использованию устройства безопасным способом и понимания таких лиц существующей опасности.

Следите за тем, чтобы дети не играли с изделием.

Запрещается выполнение очистки и повседневного обслуживания прибора детьми без наблюдения взрослых.

Держите пластмассовую пленку вдали от детей. Опасность удушья!

Дети младше 3 лет должны находиться вдали от устройства, если они не находятся под постоянным наблюдением взрослых.

Разрешается использование данного изделия детьми старше 8 лет и лицами с ограниченными физическими, сенсорными или умственными способностями или с недостатком опыта и/или знаний, только если они находятся под наблюдением взрослых или были проинструктированы в отношении безопасного использования изделия и поняли связанные с этим опасности.

Дети должны находиться под присмотром взрослых, во избежание игры с изделием.

Изделие не предназначено для игры.

Дети старше 3 лет и младше 8 лет могут включить и выключить устройство только в том случае, если они находятся под наблюдением или если они информированы о безопасном использовании устройства или если они поняли опасности, которые могут возникнуть в связи с устройством.

Непрерывным условием в данной ситуации является правильная установка компонентов изделия и нахождение в соответствующем положении.

Запрещается подключение изделия к источнику электропитания, разбор его компонентов и выполнение очистки и обслуживания детьми старше 3 и младше 8 лет.

Изделие не должно использоваться без наблюдения

Предупреждения о безопасности

Следующие меры предосторожности всегда должны быть соблюдены при использовании электрического прибора, во избежание возникновения пожара, поражения электрическим током и для предотвращения травм ;

- Данное устройство должно использоваться в соответствии с правилами, указанными в руководстве пользователя.
- В связи с тем, что эксплуатация электрических изделий может представлять опасность, перед эксплуатацией изделия, прочитайте, пожалуйста, руководство по эксплуатации.
- Перед подключением шнура питания прибора к розетке, проверьте напряжение, оно должно быть таким же, как указано на этикетке устройства.
- В случае повреждения кабеля или самого устройства, повторно не используя его, немедленно обратитесь в сервисный центр Fakir.
- При повреждении шнура изделия, его обязательно следует заменить на новый в
- Перед очисткой изделия обязательно следует вытянуть штепсельную вилку
- Не используйте устройство с другими насадками, кроме своих насадок.
- Вытягивая штепсельную вилку из розетки никогда не тяните за нее с силой.
- Дети не осознают опасность использования электрических приборов. Никогда не позволяйте детям играть с электрическими приборами.
- Никогда не пытайтесь вставить какой-либо объект в устройство.
- Во избежание повреждения кабеля устройства, не используйте устройство в местах с острыми краями.
- Никогда не используйте устройство на открытом воздухе. Не допускайте соприкосновения изделия с влагой и дождем и не пользуйтесь им мокрыми руками.
- Будьте аккуратны при использовании прибора. Во время работы керамические пластины сильно нагреваются — не дотрагивайтесь до них руками! Держитесь за рукоятку.



ПРЕДУПРЕЖДЕНИЕ!

Не используйте это устройство в местах, где расположены ванны, душевые цистерны или раковины.



Вскрытие упаковки

Перед первой эксплуатацией извлеките изделие и аксессуары из коробки и проверьте их на наличие повреждений и неисправностей. Если в устройстве имеются какие-либо неисправности или повреждения, не используйте его и обратитесь в Авторизованный Сервисный Центр Fakir.

- Ремонт прибора должен производиться исключительно специалистом авторизованного сервис-центра Fakir. Неправильно проведенные ремонтные работы, выполненные посторонними лицами, могут послужить причиной неисправностей.
- Не пытайтесь проделать отверстия или щель на кнопке включения/выключения устройства.



ПРЕДУПРЕЖДЕНИЕ!

Не используйте неисправный прибор.



Технические характеристики

Мощность: 30 Ватт

Напряжение: 100-240 В

Частота: 50/60 Гц

Температура нагрева: 200°C макс.

Срок службы: 7 лет

Описание частей изделия

1. Керамические пластины с турмалиновым покрытием
2. Ручка-держатель
3. ON / OFF кнопка (вкл / выкл)
4. Световой указатель
5. 360° скручиваемый кабель
6. Петля для подвешивания
7. Защитное Покрытие

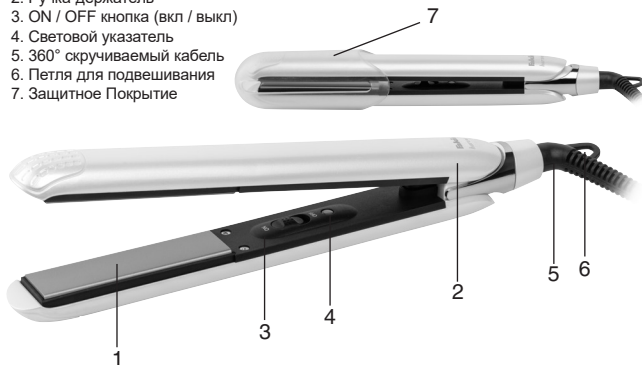

**ПРИМЕЧАНИЕ!**

Пластины нагреются в течение нескольких секунд.
Избегайте соприкосновения панели прибора руками.
Для полного нагрева пластин подождите 30-40 секунд.

Использование

- Полностью размотайте шнур питания. Перед тем как подключить прибор к сети убедитесь, что переключатель Вкл./Выкл. находится в положении Выкл.
- Поместите устройство на ровную сухую поверхность и вставьте вилку в розетку.
- Установите переключатель в положение Вкл., загорится световой индикатор.
- Для выпрямления волос захватите 5-сантиметровую прядь. Положите прядь между двумя пластинами утюжка и одним движением медленно проведите выпрямителем от корней до кончиков волос.

**ПРЕДУПРЕЖДЕНИЕ!**

- Не держите волосы на пластинах более нескольких секунд. В противном случае, Ваши волосы могут быть повреждены.
- После этого приступайте к выпрямлению следующей пряди таким же образом. Перед расчесыванием волос немного подождите до их остывания.
- Для выключения прибора установите переключатель в положение Выкл. Отключите прибор от сети, как только Вы закончили работу. Прежде чем сложить прибор для хранения, дайте ему полностью остыть.

Очистка и уход за изделием

- Прежде чем приступать к очистке прибора, обязательно извлеките вилку из электрической розетки.
- Подождите, пока прибор остынет.
- Можно протирать поверхность и панели прибора слегка влажной тканью. Не используйте абразивные вещества, растворители или другие чистящие средства для чистки поверхности или панели прибора. Никогда не погружайте прибор в воду для чистки. Высушите прибор по окончании чистки.

Утилизация



Согласно действующим в нашей стране законам, такие устройства следует выбрасывать в специальные мусорные контейнеры. Запрещена утилизация электрических отходов вместе с бытовыми. Утилизируйте электрические отходы в специально отведенные для этого мусорные корзины. Упаковочный материал прибора изготавливается из вторично перерабатываемых материалов. Их следует выбрасывать в контейнеры для вторично перерабатываемых отходов.

Прибор соответствует руководству WEEE.

Транспортировка

Для предотвращения повреждения устройства его следует транспортировать в мягком и прочном пакете и собственной упаковке.

36	معلومات حول تعليمات الاستخدام
36	السلامة هامة للغاية
36	المسؤولية
37	بيان المطابقة للمواصفات الأوروبية
37	الاستخدام غير المصرح به
37	تحذيرات الأمن والسلامة
38	فتح الصندوق
38	الخصائص التقنية
38	وصف المنتج
39	الاستخدام
39	العناية بالجهاز وتنظيفه
39	إعادة التدوير
39	الإرسال

عملينا العزيز؛

نشركك على اختيار منتجات **Fakir Hausgeräte**.

ونتمنى استخدامك **Fakir HARVEY** المصنع بجودة عالية وتقنيات حديثة، بأفضل شكل. ونرجو منك قراءة لمنتج دليل الاستخدام هذه بدقة قبل البدء في استخدام المنتج، ومن ثم الاحتفاظ بالدليل للرجوع إليه مستقبلياً، إذا تطلب الأمر ذلك.

معلومات حول تعليمات الاستخدام

يجب عليك قراءة دليل الاستخدام قبل البدء في استعمال المنتج، حتى وإن كان لديك خلفية حول طريقة الاستخدام. تم تجهيز هذا الدليل لكي يساعد على استخدام المنتج لفترة طويلة بأداء عالي

السلامة هامة للغاية

ومن ثم، يرجى الاحتفاظ بالدليل للرجوع إليه عند الحاجة. وفي حالة اعطاء الجهاز لشخص آخر، يجب اعطاءه دليل الاستخدام أيضاً برفقة الجهاز. أنزع كافة مواد التغليف، واحتفظ بها لحين التأكد من عمل الجهاز بشكل سليم. يرجى التواصل مع خدمة فنيير المعتمدة في حالة حدوث أي عطل أو مشكلة متعلقة بالجهاز

المسؤولية

شركة فنيير للالات المنزلية غير مسؤولة عن الأعطال التي قد تحدث في الجهاز نتيجة استخدامه بشكل غير متوافق مع التعليمات الواردة في دليل الاستخدام. شركة فنيير للالات المنزلية غير مسؤولة عن الجهاز في حالة استخدامه بما لا يتوافق مع التعليمات أو إصلاحه في مكان خارج خدمة فنيير المعتمدة

تحذيرات حول تعليمات الاستخدام



تحذير!

توضح هذه الإشارة المخاطر التي قد تؤدي إلى الإصابة أو الوفاة



إنتبه!

توضح هذه الإشارة المخاطر التي قد تؤدي إلى تعرض الجهاز لأي ضرر



ملاحظة!

توضح البيانات الهامة والمفيدة التي يحتوي عليها دليل الاستخدام

بيان المطابقة للمواصفات الأوروب

المطابقة لمواصفات الأجهزة الكهرومغناطيسية وفق EU/هذا الجهاز حاصلة على الشهادة الأوربية ٣٠/٢٠١٤
EU/المواصفات الأوربية كما انه حاصل على شهادة المطابقة لمواصفات توجيهات الجهد الأوربية ٣٥/٢٠١٤ . كما انه يوجد على الرمز الموجود على الجهاز على انه مطابق للمواصفات الأوربية.
FAKIR حقوق التعديلات في التصميم والمكونات محفوظة لشركة

الاستخدام غير المصرح به

قد تؤدي الاستخدامات الغير مصرح بها والموضحة أدناه إلى تعريض الجهاز للضرر أو حدوث إصابات. يجب ألا يستخدم هذا الجهاز بواسطة الأشخاص محدودى القدرات البدنية والذهنية والعقلية، أو الأشخاص عديمي التجربة والخبرة فيما يتعلق باستخدام هذا النوع من الأجهزة (بما في ذلك الأطفال)، ما لم يتم إطلاعهم بالتعليمات الخاصة باستخدام الجهاز ومراقبتهم من قبل شخص مسؤول عن سلامتهم الشخصية. ولكي لا يلعبوا بالجهاز، يجب مراقبة الأطفال

ولكي لا يلعبوا بالجهاز، يجب مراقبة الأطفال . غير مسموح بتأتمن للعب الأطفال بالأجهزة الكهربائية. ولذلك، يجب استخدام الجهاز والاحتفاظ به بعد ذلك بعيداً عن متناول الأطفال. حيث أنه مستحيل أن يدرك الأطفال المخاطر المترتبة على استخدام الأجهزة الكهربائية. لا تسمح بتدلي الكابيل الكهربائي من الجهاز
يجب الإنابة بشكل كبير، وخاصة أثناء استخدام الجهاز بجانب الأطفال. يجب إبعاد الأكياس أو ورق الكرتون المتواجد داخل العلبة عن متناول الأطفال. بخلاف ذلك، فقد يتعرض الأطفال لضرر جسيم نتيجة ابتلاع هذه المواد

تحذيرات الأمن والسلامة

يجب اتخاذ التدابير اللازمة لتجنب حدوث حريق أو إصابات حصدية أو صدمات كهربائية أثناء استخدام الجهاز
يجب استخدام الجهاز بالشكل الموضح في دليل الاستخدام
يجب قراءة دليل الاستخدام قبل البدء في استعمال الجهاز، لتجنب حدوث أي خطر محتمل
يجب التأكد من مطابقة فولتية الشبكة الكهربائية في المنزل مع القيمة الفولطية الموضحة على ملصق الجهاز قبل تركيب المقابس في المقيس

يجب عدم استخدام الجهاز والتواصل مع خدمة فنيير المعتمدة، في حال تلف الجهاز أو الكابل في حالة تلف الكابل، يجب تغييره بكابل جديد بواسطة خدمة فنيير المعتمدة
يجب نزع المقابس من المقيس قبل البدء في تنظيف الجهاز
يجب ألا يستخدم الجهاز بأي ملحقات غير المستلمه برفقته
يجب عدم الإمساك بالكابل أثناء نزع المقابس من المقيس
الأطفال ليس لديهم وعي بالمخاطر التي قد تنتج من الأجهزة الكهربائية. لا تسمح للأطفال باللعب بالأجهزة الكهربائية

لا تحاول نزع أي جزء من الجهاز أو تركيب أي معدن فيه
لا تستخدم الجهاز في أماكن غير مناسبة لتجنب تلف الكابيل الكهربائي
لا تستخدم الجهاز في الهواء الطلق. لا تستخدم الجهاز بأيدي مبللة
يجب الإمساك بالمقبض أثناء الاستخدام بسبب سخونة الجهاز



تحذير

يمكن استخدام الجهاز بواسطة الأطفال ابتداءً من سن 8 وما فوق، أو أصحاب الإعاقة البدنية والعقلية، وأمن ليس لديهم معلومات كافية؛ وذلك إذا أعطيت لهم تعليمات حول استخدام الجهاز بشكل آمن، وتم التأكد من إدراكهم للخطر الذي قد يحدث.
يجب ألا يسمح للأطفال باللعب بالجهاز.
يجب ألا تتم عملية تنظيف أو صيانة أو إصلاح المنتج عن طريق الأطفال، ما لم يكونوا تحت مراقبة ومتابعة.
احتفظ بغلاط الكربون بعيداً عن متناول الأطفال، خطر الاختناق!
يجب إبعاد الأطفال أقل من 3 سنوات عن الجهاز قدر الإمكان، ما لم يكونوا تحت رقابة ومتابعة مستمرة.
هذا الجهاز لم يصمم من أجل استخدامه بواسطة الأشخاص محدودى القدرات الذهنية والبدنية والعقلية أو الأشخاص عديمي الخبرة والتجربة (بما في ذلك الأطفال) إلا في حالة متابعتهم وإعطائهم كافة التعليمات المتعلقة بطريقة الاستخدام الآمن للجهاز وأدراكهم للمخاطر، بما في ذلك الأطفال.
يجب الاحتفاظ بالجهاز بعيداً عن متناول الأطفال لضمان عدم عبثهم به.
لا يجب استخدام الجهاز كأداة للعب واللهو.
بالنسبة للأطفال أكبر من 3 سنوات وأصغر من 8 سنوات، يجب أن يكون استخدامهم للمنتج تحت رقابة ومتابعة أو في حالة تزويدهم بمعلومات عن أمن وسلامة الجهاز وإدراكهم للمخاطر التي قد تنتج عن الجهاز يمكنهم فتح وغلقه. وفي هذه الحالة يشترط أن يكون المنتج في وضعية الاستخدام العادي ومجهز للاستخدام.
لا يجب أن يتعامل الأطفال أكبر من 3 سنوات وأقل من 8 سنوات مع المقبس الكهربائي للجهاز أو ضبط وإعداد الجهاز أو عمل إجراءات التنظيف والإصلاح والصيانة.
لا يجب استخدام الجهاز بدون رقابة أو متابعة.



تحذير:



لا تستخدم الجهاز في الحمام أو بالقرب من خزان المياه أو أي مكان يحتوي على مياه

فتح الصندوق

أخرج الجهاز وملحقاته من الصندوق، وتأكد من عدم وجود أي تلف أو عطل بها. في حالة وجود أي خلل أو عطل، يرجى عدم استخدام الجهاز، والتواصل مع خدمة العملاء يجب إصلاح الجهاز بواسطة خدمة فنيير المعتمدة فقط. حيث ان الإصلاح الغير صحيحة قد تسبب أضرار لا يحمدها عقابها
لا تحاول فتح ثقب في مكان تواجد زر التشغيل والإغلاق

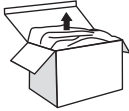

تحذير!



يجب عليك عدم استخدام أي آلة تحتوي على خلل

الخصائص التقنية

الطاقة: 30 واط

الجهد الكهربائي بالفولت: 100-240 فولت

التردد: 50-60 هيرتز

درجة الحرارة: 200 C° حد أقصى

العمر الافتراضي: 7 سنوات

وصف المنتج

1. لوحات مغطاة بالسيراميك التورمالين
2. مقبض الامسك
3. زر التشغيل والأغلاق
4. ضوء المؤشر
5. الكابل الدوار 360 درجة
6. حلقة التعليق
7. الواقي الغطاء

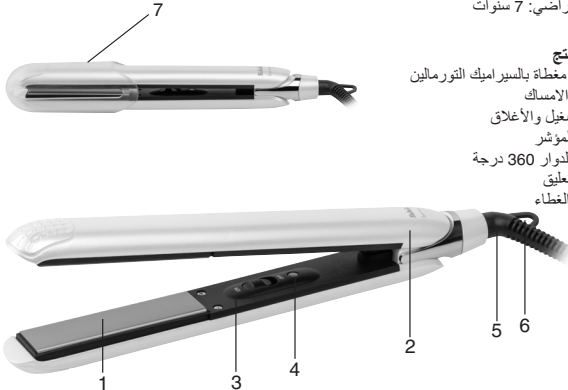

ملاحظة!



لوحات الجهاز المعدنية تسخن خلال ثواني. كن حذر حتى لا تلمس يديك اللوحات المعدنية عند تشغيل الجهاز. قبل البدء في استخدام الجهاز، انتظر لمدة 30-40 ثانية

الاستخدام

فك الكابيل الكهربائي. تأكد من ان زر التشغيل والإغلاق على وضع OFF. ضع الجهاز على مكان مناسب، وضع القابيس في المقبس. ضع زر التشغيل والإغلاق على ON، وبذلك سيضيئ ضوء المؤشر. لفرد الشعر، استخدم الجهاز على كمية من الشعر بحيث لا يتجاوز العرض 4-5 سم. أضع شعرك بين اللوحتين لمدة ثواني، واسحب ببطء على الشعر.

تحذير!



لا تضع شعرك في الجهاز لأكثر من ثواني معدودة. بخلاف ذلك، سينتضر شعرك بشكل كبير بعد الانتهاء، ضع الجهاز على نمط OFF. أسحب القابيس من المقبس، وضع في مكان آمن حتى يبرد

العناية بالجهاز وتنظيفه

قبل البدء في تنظيف الجهاز، ضع الجهاز على نمط OFF، واسحب القابيس من المقبس تأكد من أن اللوحات المعدنية قد بردت بشكل تام قبل تنظيف الجهاز يمكنك تنظيف السطح الخارجي للجهاز باستخدام قطعة قماش جافة أو مبللة بشكل خفيف. لا تستخدم أي مواد خادشة أو صلبة لتنظيف الجهاز. لا تعمس الجهاز في الماء بأي شكل من الأشكال. جفف الجهاز بعد تنظيفه

إعادة التدوير

اترك الجهاز في صندوق القمامة المخصص لمثل هذه الأنواع من الأجهزة، وفقاً للقوانين الموجودة في دولتكم. لا يجب إلقاء المخلفات الكهربائية مع المخلفات العادية. إلق المخلفات الكهربائية في الصناديق المخصصة لذلك. لقد تم إنتاج غلاف الجهاز من مواد مناسبة لإعادة التدوير. من فضلك إلق الغلاف في صناديق القمامة المخصصة لإعادة التدوير هذا الجهاز مطابق للمواصفات الأوروبية



الإرسال

يجب حمل الجهاز في وسائل التعبئة والتغليف الخاصة به أو في عبوات لينة لضمان أمنكم وسلامتكم

**Fakir customer service/
Kundenservice:
Technik Service Profi GmbH**

Ahltener Str. 4-8
D-31275 Lehrte
Germany
Tel.: +49 51 32 / 88 73 858
Fax: +49 51 32 / 58 87 23
service@fakir.de

Fakir Hausgeräte GmbH

Industriestraße 6
D-71665 Vaihingen / Enz
Postfach 1480
D-71657 Vaihingen / Enz
Tel.: +49 7042 / 912-0
Fax: +49 7042 / 912-360
www.fakir.de
info@fakir.de



© 2019 Fakir Hausgeräte GmbH
Rights to make changes are reserved.
Subject to revision
92 20 994 - 9911



Üretici/İthalatçı - Manufacturer/Importer:

Fakir Elektrikli Ev Aletleri Dış. Tic. A.Ş.

Saruhan Plaza, Basın Ekspres Yolu, No:39 K.Çekmece/İstanbul, TÜRKİYE
Tel: +90 212 249 70 69 Faks:+90 212 293 39 11